

TOTO

使用說明書 附保證書

致施工業者

請將貴公司名稱及安裝完成交付使用日期填寫於保證書內，交予客戶保存。

另外，請務必告知客戶一部分零件需定期更換。

洗手間用單槍混合龍頭

TLNW31A型・TLNW31B型



■感謝您選購TOTO洗手間用單槍混合龍頭。請詳細閱讀本使用說明書後，正確地使用。

安全注意事項…………… 1 ~ 5
各部位名稱…………… 6

前
言

使用方法…………… 7 ~ 9
預防凍結的方法……… 10 ~ 11

使
用
方
法

日常清潔保養……… 12 ~ 13
定期檢查…………… 14
定期更換零件…………… 15

清
潔
保
養



疑似故障…………… 16 ~ 18
售後服務…………… 19 ~ 20

疑
難
排
解



安全注意事項 (為安全起見請務必遵守。)

使用前，請先詳閱本「安全注意事項」後，正確使用。



- 閱畢後，請務必收存於使用者隨時可取閱之處。
 - 為方便您安全且正確地使用本商品，並防範對您及其他使用者造成危害、抑或財產損失，本說明書中列出各種不同標示。
- 各標示及其含意如下所示。

表示	意義
 警告	若忽視本標示欄的內容而操作錯誤，可能導致人員死亡或重傷。
 注意	若忽視本標示欄的內容而操作錯誤，可能導致人員受傷或財物損失。

■ 已下列圖示區分，說明應遵守內容的種類。

	為絕對「禁止」的行為。 左圖表示「禁止分解」。
	為務必執行的「強制」內容。 左圖表示「務必執行」。

依型號不同，圖面與實品的形狀可能部份差異。

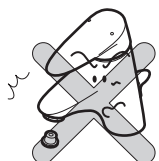
 警告		
 禁止	請勿使用溫度超過85°C以上的熱水 若使用超過85°C以上的高溫熱水，可能導致龍頭壽命縮短、破損造成燙傷，或漏水弄濕家具設備等財物損失。	 OK! 85°C以下
	請勿進行本商品構成零件以外的安裝或零件拆卸等改造 可能導致商品功能受損、燙傷、受傷、或漏水弄濕家具設備等財物損失。	

 警告		
 禁止分解	本說明書中記載的項目以外請勿分解 可能導致破損造成燙傷、受傷、或漏水弄濕家具設備等財物損失。	
 禁止觸碰	請勿直接觸碰本體左側 熱水側的高溫原因，可能會導致燙傷。	
	使用高溫熱水時，請勿直接觸碰出水口及龍頭本體 因出水口及龍頭本體處於高溫狀態，可能導致燙傷。	
 務必執行	使用熱水時，務必先打開冷水側，之後慢慢的轉回熱水側，然後調節自己喜歡的溫度 直接打開熱水側，高溫的熱水流時，有可能導致燙傷。	
	確認把手的位置再開水 高溫的熱水流時，有可能導致燙傷。	
	使用高溫的熱水後，請暫時讓冷水流出 下次使用時，才不會因為龍頭內的殘留熱水流時，而導致燙傷。	

! 警告		
! 務必執行	<p>請定期(1年2次)檢查配管周圍(臉盆櫃·檢查口內等)，確認有無漏水或鬆脫</p> <p>若因為老化·磨損等造成零件破損，可能導致燙傷·受傷、或漏水弄濕家具設備等財物損失。</p>	
	<p>冷水水壓請務必高於或等於熱水水壓 另外，將熱水側加壓時，也務必低於冷水側</p> <p>若熱水水壓高於冷水水壓，會變得無法正常調節溫度，可能導致燙傷。</p>	
⊘ 禁止	<p>寒冷區使用</p> <p>出水口除了排水之外，平時不打開</p> <p>若突然將出水口打開，可能會造成燙傷或漏水弄濕家具設備等財物損失。</p>	

! 注意		
⊘ 禁止	<p>請勿施予重力或撞擊</p> <p>可能導致破損、漏水弄濕家具設備等財物損失。</p>	
	<p>龍頭後方按鈕部，請勿施以強力衝擊或拉扯</p> <p>可能會發生動作不良·故障。</p>	
	<p>請勿對把手施予重力</p> <p>可能導致破·或漏水弄濕家具設備等財物。</p>	
! 務必執行	<p>使用把手時請慢慢操作</p> <p>若突然關閉會發出「咚」的聲音，對配管造成衝擊，導致漏水弄濕家具設備等財物損失。</p>	
	<p>為確保安全，請定期更換逆止閥</p> <p>(請參考P. 15)</p> <p>逆止閥若不能維持正常功能時，依不同情況，從龍頭流出的水可能逆流回去。另外，也可能導致漏水等意外事故。</p>	
	<p>長時間不使用時，請關閉止水栓或配管部的給水總開關</p> <p>可能導致漏水等意外事故。</p>	

各部位名稱

⚠ 注意		
<p>!</p> <p>務必執行</p>	<p>若使用於可能凍結之場所，請參照P. 10 確實進行預防凍結動作</p> <p>可能因零件破損，導致漏水弄濕家具設備等財物損失。</p>	
<p>⊘</p> <p>禁止</p>	<p>寒冷地區用</p> <p>使用解冰機時(對解凍的水管等進行通電的解凍裝置)，請勿對水栓通電</p> <p>可能因水栓發熱、破損，導致漏水弄濕家具設備等財物損失。</p>	
<p>!</p> <p>務必執行</p>	<p>寒冷地區用</p> <p>使用於可凍結之場所時，請同時對配管及水栓進行排水動作</p> <p>(請參照第P. 10)</p> <p>可能因零件破損，導致漏水弄濕家具設備等財物損失。</p>	<p>出水口</p> <p>開</p>

TLNW31A型

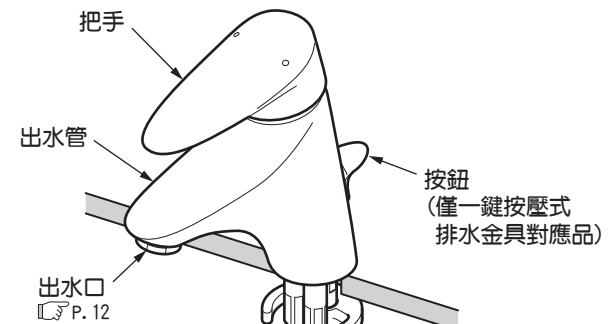

TLNW31B型

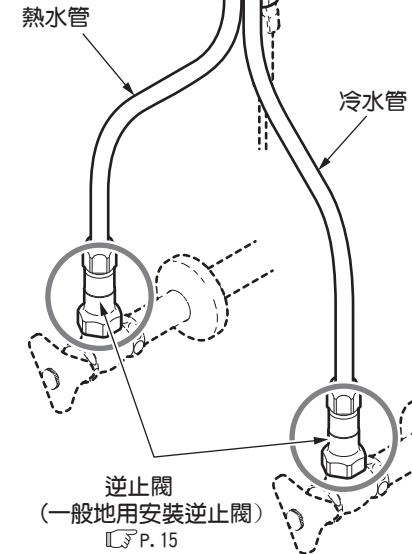
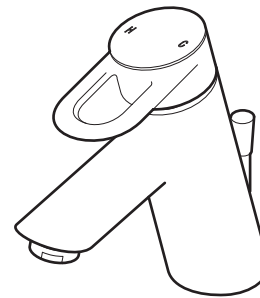

寒冷地區用

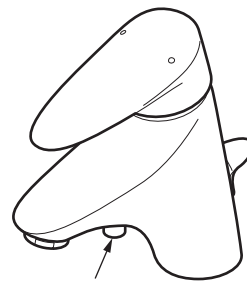

※型號不同，實物與圖示有些許差異。

使用方法

溫度調節方法

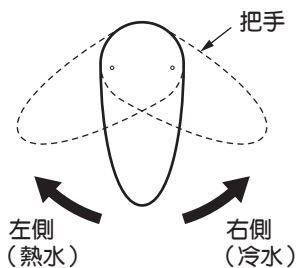

轉動把手。

往右側轉動為冷水，隨著左側轉動溫度會越來越高。

朝左側轉動到底即可達最高溫度。



小知識

為防止錯誤操作導致燙傷，建議溫度為60°C。

小知識

自然環境保護運動從今天開始做起

單槍混合龍頭的情形時，若在龍頭正面打開把手開關，冷熱水會混合出水。因此，一開始雖然只出冷水，但實際上熱水已啟動。

瞬間式熱水器的情形時：熱水器點火。

貯存式熱水器的情形時：使用貯存之熱水。

以冷水溫度使用的情形時，往右側(冷水側)旋轉到底，即不會使用到多餘的熱水，對節省能源有很大的幫助。



保護環境

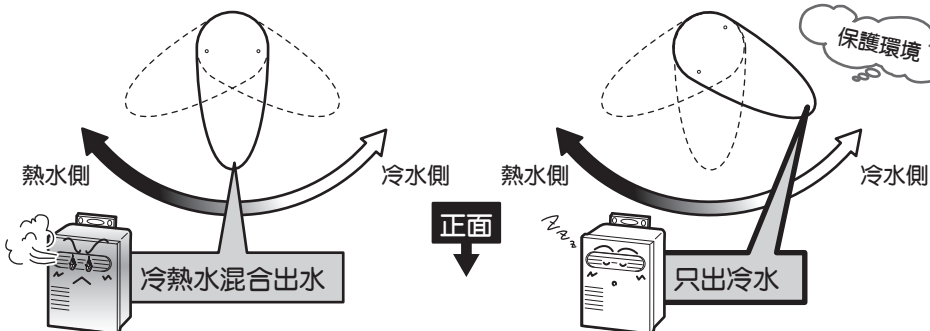

出冷水(熱水)

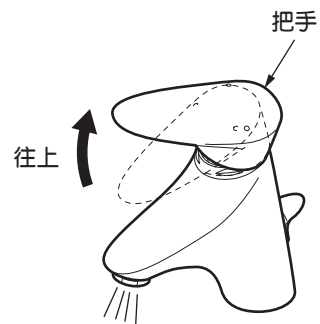

把手向上開啟。

出水。
向上拉到底出水量為最大。

停止出冷水(熱水)

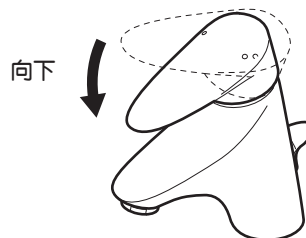

把手向下關閉。

止水。

請慢慢的操作把手。
可能產生水錘現象。

小知識

「水錘現象」意即急速關水時發出「咚」聲之現象，並非龍頭不良。有可能導致配管損傷或漏水，請注意。



排水栓的開關 (僅適用於一鍵按壓式排水金具對應品)

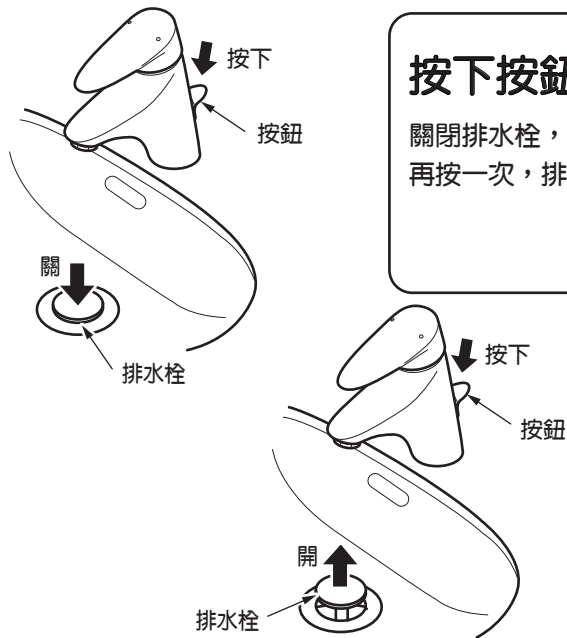

按下按鈕。

關閉排水栓，就可以蓄水。
再按一次，排水栓打開，即可排水。

預防凍結的方法 (使用於可能會凍結的場所)

- ◎若水栓凍結可能導致零件破損、或漏水。
- ◎若因凍結所導致破損，即使於保固期間，仍屬收費修理。
- ◎可能產生凍結的場合，請勿讓水栓周邊的溫度低於0°C以下。
若降至冰點以下，請依以下手續處理。

使用於一般場所

使用於可能產生凍結之廠所，可依以下處置方法預防凍結。

- 由龍頭持續排出少量的水。
- 配管部等用保溫材包覆。

使用於寒冷地帶的場所

請依以下順序進行排水。

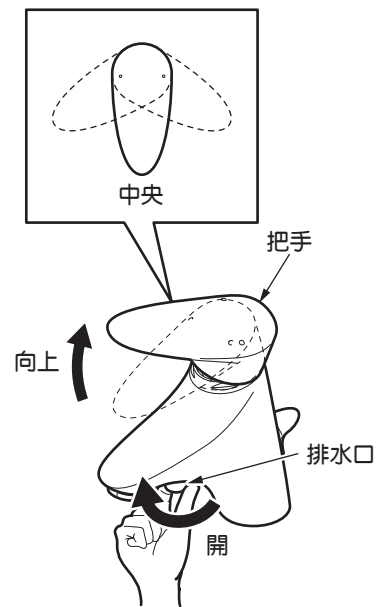

1. 由配管部的排水栓等停止通水，進行排水。
2. 將把手從中央位置向上拉。
3. 打開排水口。

等排水完畢後，請務必確認排水口已關閉。

日常清潔保養

為充分發揮產品功能、及保持龍頭美觀並衛生地使用，請做好日常清潔保養。

再次通水時

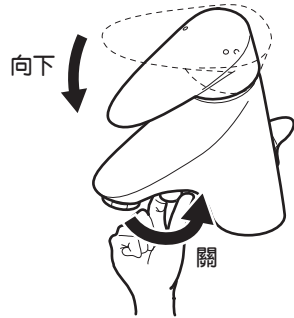

確認排水口已關閉後、請將把手向下關到底後(水出部來的狀態)，再打开通水。

排水後並再次通水，卻不出水時



即使進行排水，可能因附著於出水口濾網處的水滴凍結，再次通水後短時間內，有不出水的情形。此時，請以毛巾等布料包覆，緩慢倒入溫水讓其滲入。

長時間不使用時

為預防長時間不使用時氣溫驟降，請進行預防凍結措施。

出水口的清潔保養

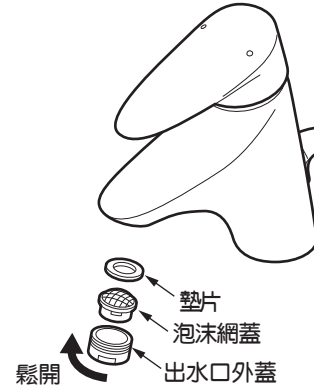

1. 將出水口外蓋旋轉拆下。拆不下來時，請使用扳手等工具拆除。
2. 出水口外蓋或泡沫網蓋阻塞髒污或污垢時，請用刷子等物清除。
3. 請在出水口外蓋放入泡沫網蓋和墊片後，在安裝。

請注意，分解時，請勿遺失零件。

定期檢查

使用布料的清潔保養

● 輕微髒污的情形時

請以沾水(或溫水)後擰乾的柔軟布料，擦去髒污。

● 嚴重髒污的情形時

請以柔軟布料沾取適量稀釋過的浴室用中性清潔劑擦拭後，以水清洗再擦乾。



注意事項

請勿使用會損傷龍頭表面的物品。

- 酸性清潔劑、含氯漂白劑、鹼性清潔劑
- 稀釋劑、揮發劑等溶劑
- 去污劑、研磨粉等含有粗顆粒的清潔劑
- 尼龍刷、棕刷、塑膠刷等

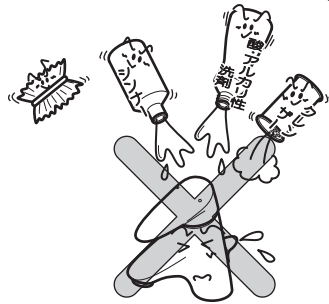

為讓您安全・舒適地使用，請進行以下的定期檢查。

配管周圍的漏水(一年2次)



確認配管周圍有無漏水。

若因劣化・磨損等造成零件破損，可能導致受傷、或漏水弄濕家具設備等財物損失。

漏水的情形時，請關閉給水總開關(請參照P. 16)洽詢原購買的販售店、安裝公司或台灣TOTO免付費服務專線。

TEL: 0800-890-250

本體部的鬆脫(一年2次)



確認本體部有無鬆脫。

本體部鬆脫的情形下持續使用時，會對配管造成負荷導致漏水。

本體部有鬆脫時，請洽詢原購買的販售店、安裝公司或台灣TOTO免付費服務專線。

TEL: 0800-890-250

定期更換零件

為了讓您安全、舒適地使用，下列零件必須定期更換。

逆止閥的更換（一般地用的場合）

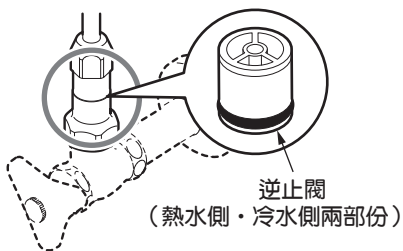

逆止閥若不能維持正常功能時，依不同情況，從龍頭流出的水可能逆流回去。另外，也可能導致漏水等意外事故。

逆止閥的更換請委託原購買的販售店、安裝公司、或台灣TOTO免付費服務專線。
TEL：0800-890-25

維修費用係由 **技術料** + **零件費** + **出差費** 構成。

※將委託的售後服務內容紀錄下來將會更方便。

年月日	售後服務內容	擔任者

疑似故障時

緊急止水的方法

配管周圍的漏水或水流不止等緊急情況時，請依下圖要領關閉止水栓或給水總開關。

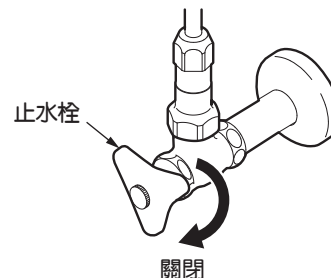

關閉止水栓。

若照上述步驟仍無法停止出水，請將水源總開關關閉。

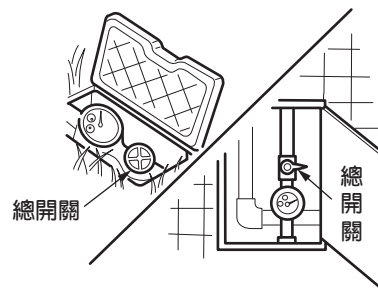

- 以下情形時，並非故障。委託修理之前，請確認以下事項，若仍無法解決時，請洽詢原購買的販售店、安裝公司、或台灣TOTO免付費服務專線。
TEL：0800-890-250。詳細內容請參閱售後服務(P. 19)。

委託修理之前			
現象	建議檢查之處	處置方法	參照頁數
無法止水	把手是否在止水位置？ (是否為全關的狀態?)	將把手移到止水位置。	8頁
流量小	止水栓是否全開？	止水栓調節流量。	—
	出水口是否有異物阻塞？	清潔出水口。	12頁
	與瓦斯熱水組合安裝使用時，能力 切換式的熱水是否設定至適當能力？	請將瓦斯熱水器的能力設定 至適當能力。	—
	出水口是否結冰？	以溫水潑灑出水口處。	11頁
只出熱水	冷水側止水栓是否完全打開？	止水栓調節流量。	—
只出冷水	熱水側止水栓是否完全打開？	止水栓調節流量。	—
	熱水器供給的熱水是否充足？	確認熱水器的設定溫度、 動作。	—
溫度 不易調節	熱水側・冷水側止水栓是否全打開？	止水栓調節流量。	—
	熱水器供給的熱水是否充足？	確認熱水器的設定溫度、 動作。	—
	出水口是否有異物阻塞？	清潔出水口。	12頁

若不清楚出水栓的位置時，請洽詢原購買的販售店。

- 以下情形出現時，並非故障。

現象	說明
與剛使用時相比，使用一段時間後，把手操作桿會感覺變重。	因為使用的關係，商品內部零件已適應、穩定所致，並非故障。

小知識

零件(陶瓷心)的習性

將把手上下或左右移動時，途中A、B零件會相互摩擦。

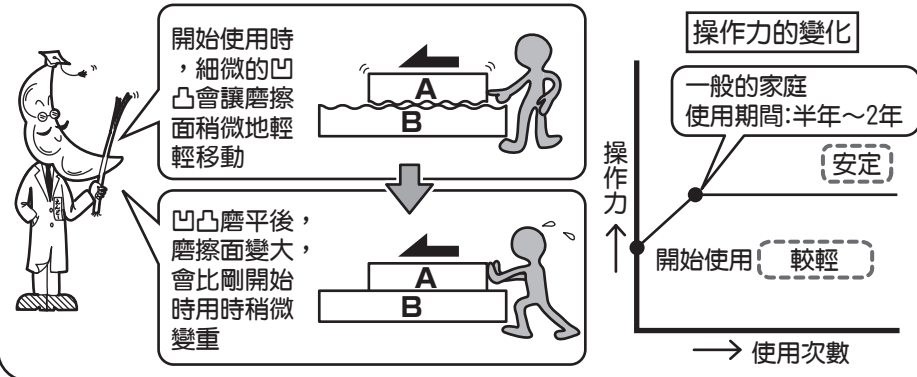

售後服務



【委託維修前，請先確認「疑似故障時」(P. 16)】

保證書(本說明書的P. 22即為保證書)

●本商品依據保證書內容做出保證。請確認是否填入安裝日、安裝公司名(或販售店)及捺印。另外，請詳細閱讀保證書內容後，妥善保存。

●保證期間請確認保證書。

關於保證

●保證期間中

依據保證書的規定進行維修。因為保證期間內也可能必須付費維修，請詳細確認保證書內容。例如：「未遵照使用說明書、施工說明書、產品上的注意標籤等產生的不良問題」等情形時，需收取費用。

●保證期間過後

經維修後可繼續使用的商品，將根據顧客要求進行維修並收取費用。
→ 請確認「委託修理時」「維修費用的構成明細」(P. 20)。

關於零件的更換

免費維修所更換的零件・商品為台灣TOTO所有。

補修用零件的供給期間

本商品的修補用零件(維持功能上不可欠缺的零件，使用期間中需要更換的可能性大之物品)的供給期間為製造中止後10年。

磨損・劣化零件的更換

●止水栓及墊片如果磨損・劣化可能導致漏水。此情形時，該零件需要更換。

●磨損・劣化零件的更換請洽詢原購買的販售店、安裝公司、或台灣TOTO免付費服務專線。TEL：0800-890-250

委託維修時

【委託修理單位】

原購買的販售店、安裝公司或台灣TOTO免付費服務專線。
TEL：0800-890-250

【需要聯繫的內容】

- ①住址、姓名、電話號碼
- ②商品名 ③型號 ④安裝日
- ⑤故障內容、異常情形(何處漏水等)
- ⑥希望到府維修日期

型號請確認貼於○部分的標籤。

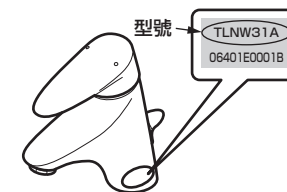

【不明白之處及為些相關洽詢】

原購買的販售店、安裝公司或台灣TOTO免付費服務專線。TEL：0800-890-250

維修費用的構成明細<委託TOTO維修的場合>

修理費用由 **技術費用** + **零件費用** + **出差費用** 構成。

技術費用 檢測・故障部位的修理及更換零件・調整・修理結束後的定期檢查等作業所收取的費用。

零件費用 修理時所使用的零件費用。

出差費用 維修技術人員的派遣費用。

MEMO