

TOTO

使用說明書 附保證書

給施工業者的叮嚀

請將貴公司名稱及安裝完成交付使用日期填寫於保證書內，交予客戶保存。
另外，請務必告知客戶一部分零件需定期更換。

蓮蓬頭升降桿

TS131A1型

TS131A2型

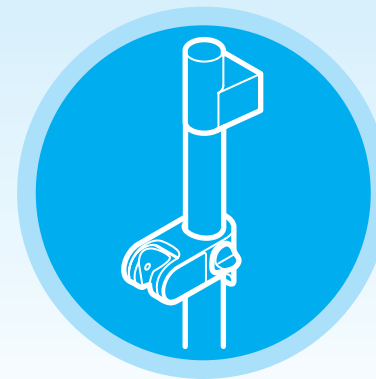

安全注意事項 1 ~ 2
各部位名稱 3

前言

使用方法 4 ~ 5

使用方法

日常清潔保養 6
定期檢查 7

清潔保養

疑似故障 7
售後服務 8 ~ 9

疑難排解

■感謝您選購TOTO蓮蓬頭升降桿。
請詳細閱讀本使用說明書後，正確地使用。

■本說明書內附保證書，請務必妥善保存。



安全注意事項 (為安全起見請務必遵守)

使用前，請務必詳細閱讀「安全注意事項」後，再正確使用。



- 閱畢後，請務必收存於使用者隨時可取閱之處。
- 為方便您安全且正確地使用本商品，並防範對您及其他使用者造成危害、抑或財產損失，本說明書中列出各種不同標示。各標示及其含意如下所示。





標 示	意 義
 注意	若忽視本標示欄的內容而操作錯誤，可能導致人員受傷或財物損失。

■ 以下列圖示區分，說明應遵守內容的種類。

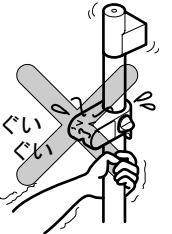
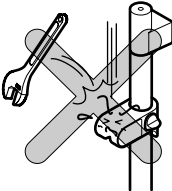
	為絕對「禁止」的行為。 左圖表示「禁止分解」。
	為務必執行的「強制」內容。 左圖表示「務必執行」。

依型號不同，圖面與實品的形狀可能有部份差異。

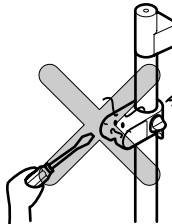
 注意	
 禁 止	請勿將蓮蓬頭升降桿當作扶手使用，或垂掛。 可能導致蓮蓬頭升降桿或安裝部的壁面破損，或人員受傷。 另外，手被夾在蓮蓬頭升降桿及牆壁之間可能導致受傷。 
	請勿施與強力或衝擊 可能導致故障或受傷。 

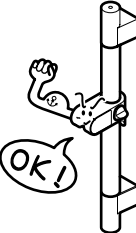
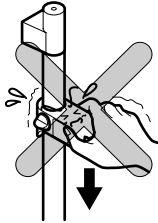
 注意	
 禁止分解	本說明書記載以外之項目請勿自行分解 可能因鬆脫導致受傷。 
 務必執行	請定期(1年2次)檢查，確認有無鬆脫現象 可能因鬆脫導致受傷。 
	蓮蓬頭掛座向下方向的操作，將解除鈕向下扳的同時將蓮蓬頭升降桿向下拉 若未向下扳解除鈕將蓮蓬頭升降桿向下拉，可能導致蓮蓬頭升降桿破損。 

各部位名稱

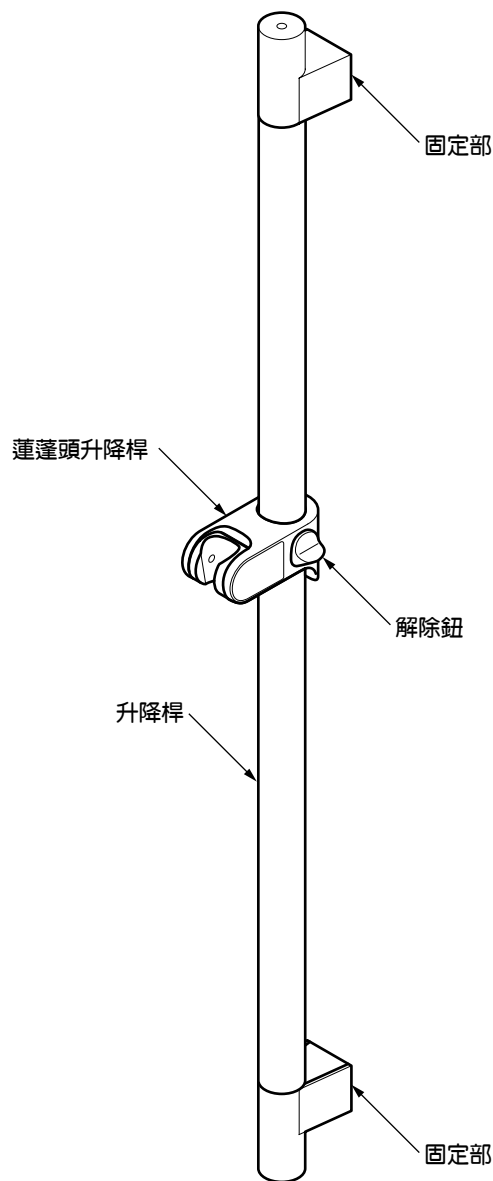

※依據品番的不同，圖示與現品可能有部分差異。

使用方法

蓮蓬頭掛座角度調節方法

前後

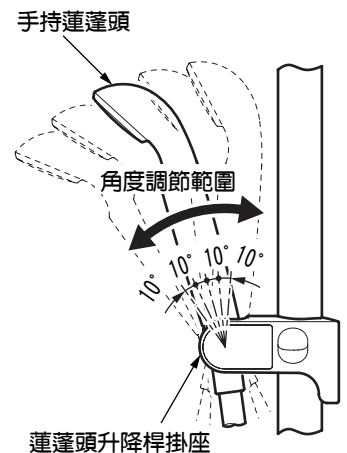

左右

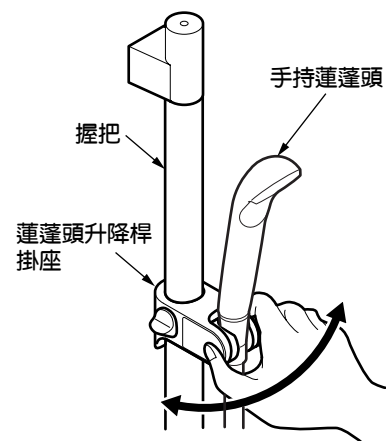

※依據品番的不同，左右可動範圍亦不同。

手持蓮蓬頭請確實放置於蓮蓬頭升降桿並調整喜好的角度。

※依據手持蓮蓬頭角度，出水停止時可能有殘留水的情形發生。此種情形發生時，請調整角度。

※請調節蓮蓬頭的出水量後使用。蓮蓬頭出水量過多時，可能手持蓮蓬頭角度突然改變，手持蓮蓬頭掉落情形發生。

※蓮蓬頭掛座請勿用力轉動。另外，升降桿於固定的狀態時，請勿轉動蓮蓬頭升降桿掛座。可能導致故障。

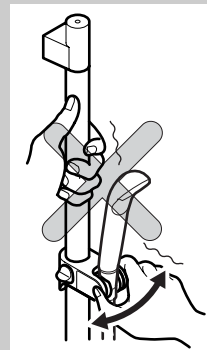

日常清潔保養

為充份發揮產品功能、及保持龍頭美觀並衛生地使用，請做好日常清潔保養。

蓮蓬頭升降桿掛座高度調整方法

調整蓮蓬頭升降掛座的高度時，手持蓮蓬頭向後方站立的状态下進行。

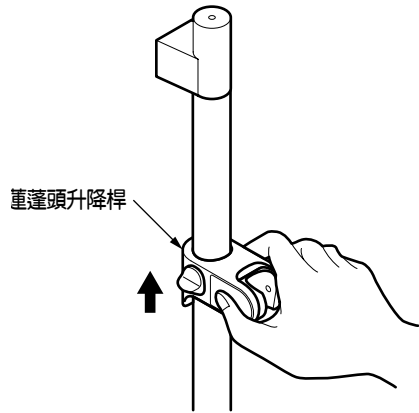

向上方向

請將蓮蓬頭掛座向上移動至喜歡的位置

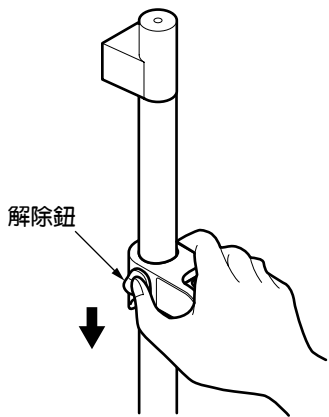

向下方向

將解除鈕向下扳的同時將蓮蓬頭掛座向下移動至喜歡的位置

※將手持蓮蓬頭掛上，若將角度為向前倒的狀態時，請勿向下調整蓮蓬頭升降桿。可能導致手持蓮蓬頭掉落。



使用軟布進行日常清潔

● 稍微髒污的情形時

請以沾水(或溫水)擰乾的抹布擦去污垢。

● 嚴重髒污的場合

以抹布沾取適量稀釋的中性洗碗精擦拭後，水洗再以乾布擦拭。

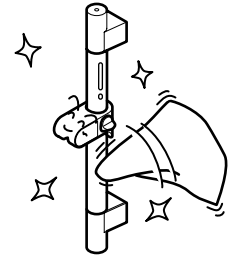

使用TOTO水垢清潔劑的清潔保養

如果要清除附著於蓮蓬頭升降桿表面的水垢等髒污，建議使用不會損傷蓮蓬頭升降桿且又能有效去除污垢的TOTO水垢清潔劑。

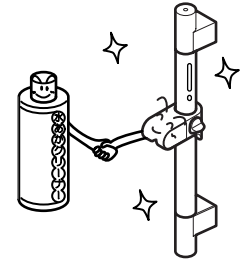

請 求

請勿使用會損傷蓮蓬頭升降桿表面的物品

- TOTO水垢清潔劑以外的酸性清潔劑、含氯漂白劑、鹼性清潔劑
- 稀釋劑、揮發劑等溶劑
- 去污劑、研磨粉等含有粗顆粒的清潔劑
- 尼龍刷、棕刷、塑膠刷等

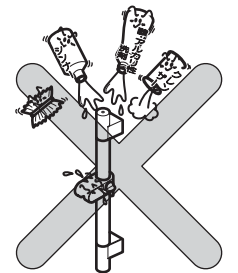

定期檢查

為讓您安全・舒適地使用，請進行以下的定期檢查。

本體部的鬆脫(一年2次)

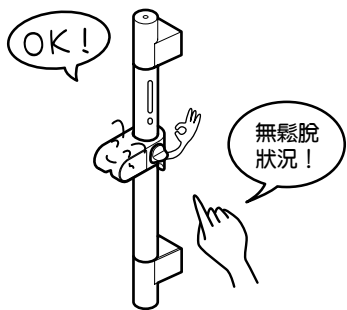

確認本體部有無鬆脫。

本體部鬆脫的情形下繼續使用時，可能導致斷裂、脫落。

本體部有鬆脫時，請洽詢原購買的販售店、安裝公司或台灣TOTO免付費服務專線。
TEL：0800-890-250

疑似故障

- 以下情形時，並非故障。委託修理之前，請確認以下事項，若仍無法解決時，請洽詢原購買的販售店、安裝公司、或台灣TOTO免付費服務專線。
TEL：0800-890-250 詳細內容請參閱售後服務(P. 8)。

委託修理之前			
現象	建議檢查之處	處置方法	參照頁數
蓮蓬頭升降桿無法動作或不易動作	向下移動時，必須解除解除鈕。	解除解除鈕。	第5頁
	蓮蓬頭升降桿是否有污垢？	請進行蓮蓬頭升降桿的清潔	第6頁
蓮蓬頭升降桿角度調整不易	將手持蓮蓬頭掛上蓮蓬頭升降掛座，抓住手持蓮蓬頭調整角度。	將手持蓮蓬頭掛上後調整角度。	第4頁

售後服務

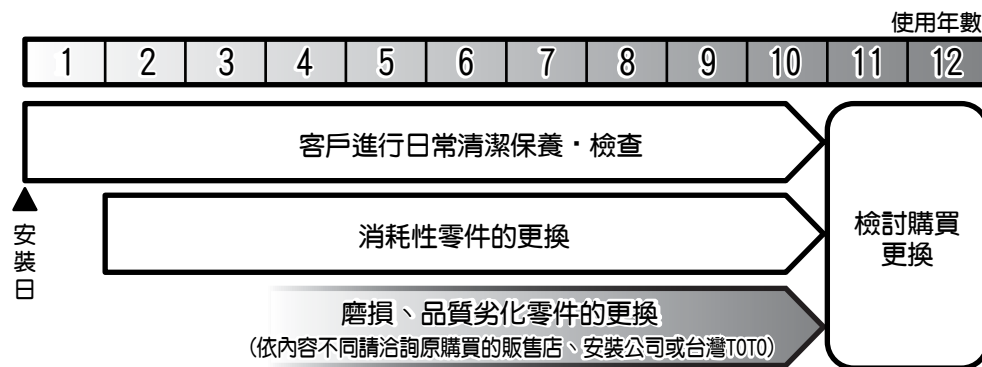

【委託維修前，請先確認「疑似故障時」(P. 7)!】

保證書(本說明書的P. 10即為保證書)

- 本商品依據保證書內容做出保證。請確認是否填入安裝日、安裝公司名(或販售店)及捺印。另外，請詳細閱讀保證書內容後，妥善保存。
- 保證期間請確認保證書。

關於保證

- 保證期間中
依據保證書的規定進行維修。因為保證期間內也可能必須付費維修，請詳細確認保證書內容。例如：「未遵照使用說明書、施工說明書、產品上的注意標籤等產生的不良問題」等情形時，需收取費用
- 保證期間過後
經維修後可繼續使用的商品，將根據顧客要求進行維修並收取費用。
→請確認「委託修理時」「維修費用的構成明細」(P. 9)。

關於零件的更換

免費維修所更換的零件・商品為台灣TOTO所有。

修補用零件的供給期間

本商品的修補用零件(維持功能上不可欠缺的零件，使用期間中需要更換的可能性大之物品)的供給期間為製造中止後10年。

磨損・老化零件的更換

- 止水栓及墊片如果磨損・老化可能導致漏水。此情形時，該零件需要更換。
- 磨損・老化零件的更換請洽詢原購買的販售店、安裝公司、或台灣TOTO免付費服務專線。
TEL：0800-890-250

委託維修時

【委託修理單位】

原購買的販售店、安裝公司或台灣TOTO
免付費服務專線。TEL：0800-890-250

【需要聯繫的內容】

- ① 住址、姓名、電話號碼
- ② 商品名
- ③ 型號
- ④ 安裝日
- ⑤ 故障內容、異常情形(何處漏水等)
- ⑥ 希望到府維修日期

【不明白之處及維修相關洽詢】

原購買的販售店、安裝公司或台灣TOTO免付費服務專線。TEL：0800-890-250

維修費用的構成明細

修理費用由 **技術費用** + **零件費用** + **出差費用** 構成。

技術費用：檢測・故障部位的修理及更換零件・調整・修理結束後的定期檢查等作業所收取的費用。

零件費用：修理時所使用零件費用。

出差費用：維修技術人員的派遣費用。