

構成明細				
品番	内容物	品名	數量	備註
T112HK8-SP#NW1	T112HK8	臉盆用扶手	1	RC結構用
	T110D17S	膨脹螺絲 (M6 x 85)	1	
T112HK8-SP1#NW1	T112HK8	臉盆用扶手	1	輕鋼架結構用
	T110D54	機械螺絲 (M10 x 60)	1	
	T110D36	安裝金具	1	

建築壁材別施工方法
(詳細請參閱施工說明書、目錄、圖紙集等)

(單位:mm)

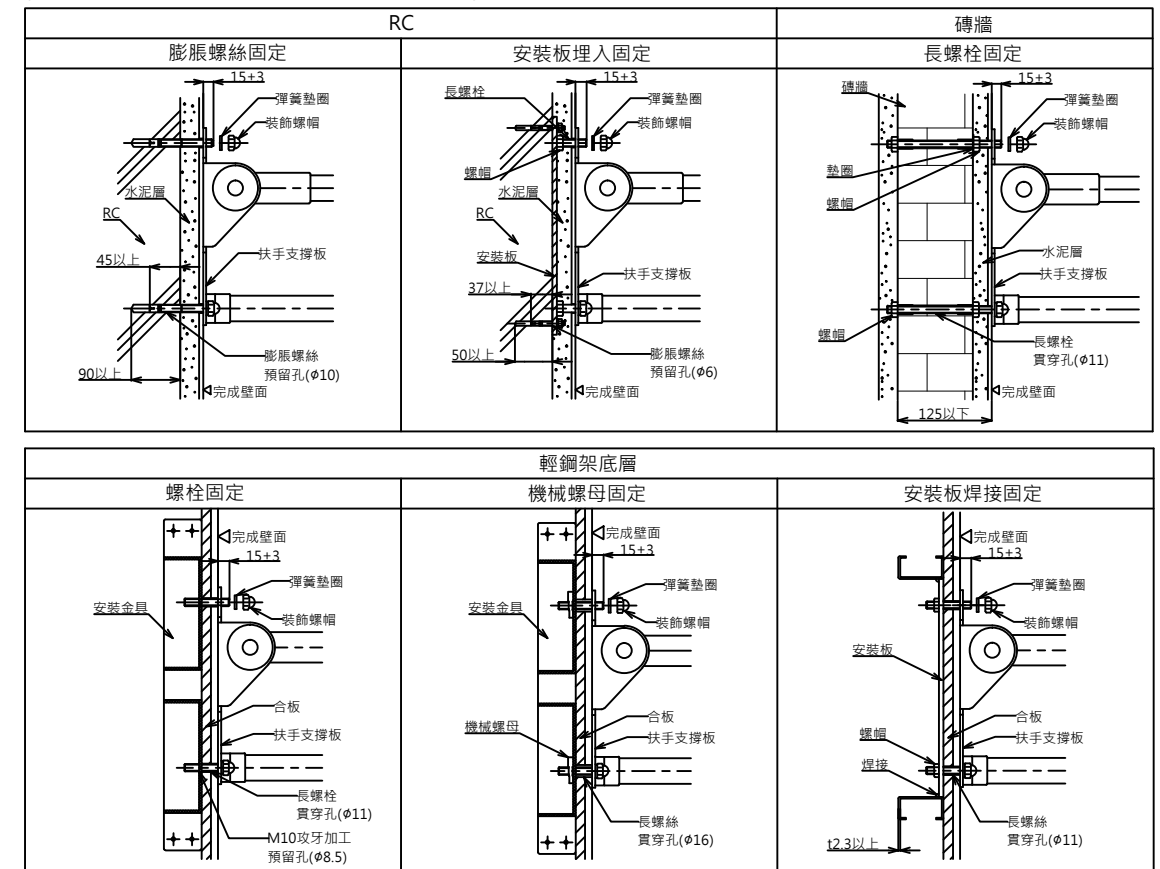

※彈簧墊圈·裝飾螺帽為扶手本體附屬品

坐式馬桶用活動扶手(上昇類型)
 扶手安裝用M10裝飾螺帽及彈簧墊圈同包裝
 安裝扶手時，請務必使用本公司所指定的固定金具
 材質：不鏽鋼表面覆蓋軟質PVC樹脂

TOTO		單位 mm	名稱
製圖 四元	檢圖 辻 稻富 (隆)	日期 14.11.19	馬桶用扶手
備考 防污塗裝・抗菌式樣		修改日期 15.07.09	
		比例 1:10	品番
		版別 04	T112HK8-SP#NW1