

使用上注意事項

目 錄

明細單	1
使用上注意事項	2
安裝完成圖	3
水栓的安裝	4~10
拆卸與檢查	11
水栓保證書	12

明 細 單

水栓主體	1套
高壓軟管	2根
橫 桿	1個
排水金具	1套
閥 體	2套
裝 飾 蓋	2個
把 手	2套
六角板手	1個
說 明 書	1個

1. 供冷水 * 供熱水壓力

最低壓力	0.05MPa (流動壓)
最高壓力	0.75MPa (靜壓)

- 請勿配反熱 * 冷水配管。
- 供熱水請勿使用蒸氣。
- 使用環境溫度0°C以上，若未高於0°C，水栓會出現變形、凍裂的情形。
- 水栓的供熱水側處於高溫狀態，請注意勿使皮膚直接接觸五金配件表面，當心燙傷。
- 由於陶瓷心是較精密的零件，所以請不要擅自分解，以免造成漏水等不良。
- 經常用軟布擦拭，或用機油或專用蠟浸布擦拭，但黏著於樹脂部分時，零件將失去光澤或產生銹蝕，請充分注意勿使黏著。
- 不得使用去污粉、拋光粉等含粗顆粒的洗滌劑或尼龍刷洗。
- 由於酸性洗滌劑會侵蝕鍍層，故不得使用，如果用酸性洗滌劑洗過磁磚，請立即對磁磚及水栓充分進行水洗。
- 長時間不使用時，可能導致水栓內部及外部銹蝕不能使用等現象。
- 隨著產品式樣的不斷更新，實物可能與圖示不符，但基本原理相同。

完成圖

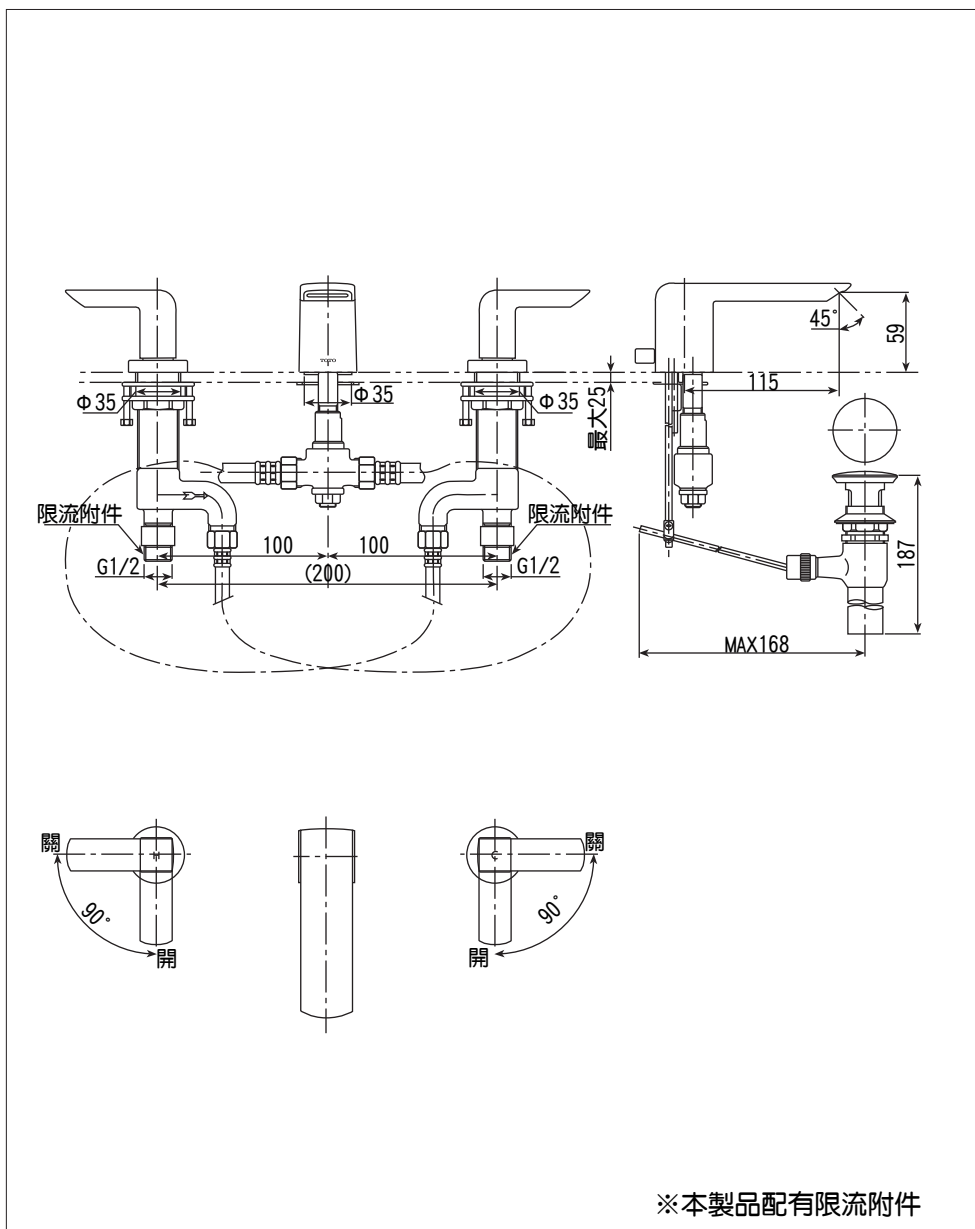

水栓的安裝

1. 水栓主體部分的安裝

1. 供水管內的清掃

安裝之前，一定要沖淨供水管內的灰塵、砂礫等異物。

2. 孔的設定

①使用下嵌式洗面器時，檯面上孔如圖設定。

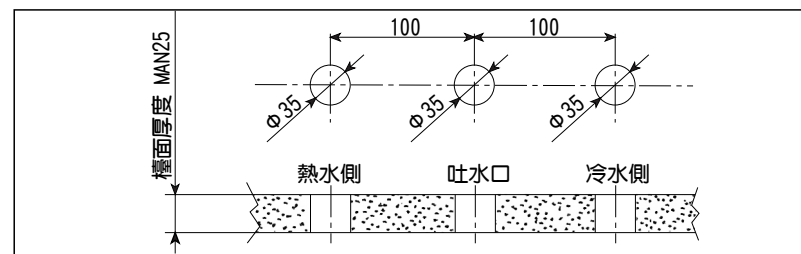

②使用已有安裝孔的洗面器時，請注意安裝孔是否合適。

3. 本體部與把手的安裝 (1)

①清除安裝孔周圍的污物。

②適當調整吐水本體的方向使吐水口朝正前方，利用墊片和固定螺帽將其固定在洗面器或檯面上。

③分別調節冷水側和熱水側的裝飾蓋和固定螺帽，固定冷水側和熱水側的閥體。

注意：

a. 安裝本體時先將軸心與十字接管以下零件拆下後如圖所示進行安裝。先將軸心與本體充分拴緊後，再將塞體與軸心拴緊，再如圖依次安裝。

b. 安裝閥體時先將台座、橡膠墊片拆下後如圖所示進行安裝。務必先使台座充分拴緊到閥體上最大限度後，再調節下端固定螺帽和螺釘，使閥體充分固定。

c. 務必將陶瓷心上有槽的閥體做為冷水側(右側)，將無槽的作為熱水槽(左側)。

④按順序安裝把手部分。

注意：

a. 把手不要裝反(帶有字母H為熱水側，字母C為冷水側)。

b. 拴緊小螺絲。

⑤將高壓軟管按圖示方法連接到閥體上(用戶可按實際情況調節)。

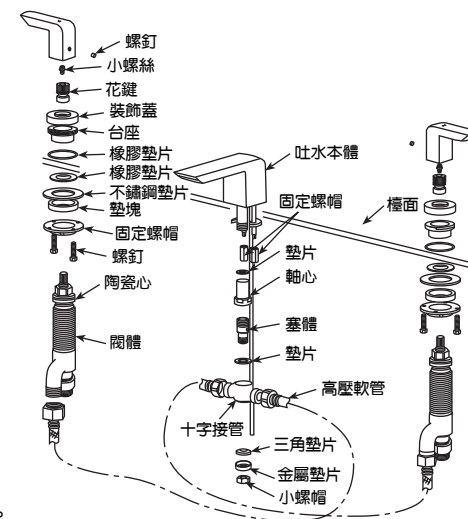

水栓的安裝

本體部與把手的安裝 (2)

- ①清除安裝孔周圍的污物。
- ②適當調整吐水本體的方向使吐水口朝正前方，利用墊片和固定螺帽將其固定在洗面器或檯面上。
- ③分別調節冷水側和熱水側的裝飾蓋和固定螺帽，固定冷水側和熱水側的閥體。

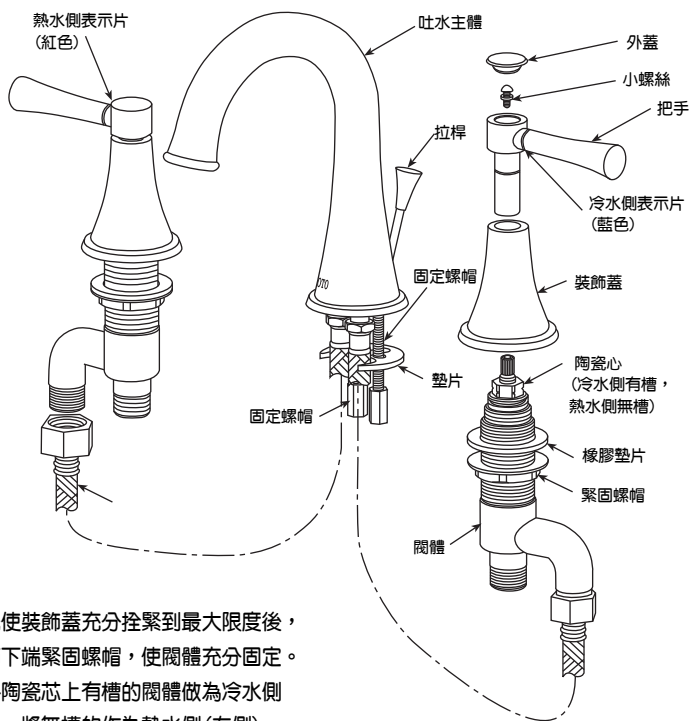

注意：

- 務必先使裝飾蓋充分拴緊到最大限度後，再調節下端緊固螺帽，使閥體充分固定。
 - 務必將陶瓷芯上有槽的閥體做為冷水側(右側)，將無槽的作為熱水側(左側)。
- ④按順序安裝把手部分。
- 表示片的顏色不要裝反(紅色代表熱水側，藍色代表冷水側)
 - 拴緊小螺絲。
- ⑤將高壓軟管按圖示方法連接到閥體上(用戶可按實際情況適當調節)

注意：

務必將帶有紅線的高壓軟管接到熱水側；帶有藍線的高壓軟管接到冷水側。

水栓的安裝

把手本體部安裝示意圖 (3)

把手部的安裝

- ①清除安裝孔周圍的污物。
- ②將閥體上的緊固螺帽向下旋至最大，從下向上將閥體放入安裝孔內。
- ③依次將裝飾蓋、內套從檯面上套入閥體，用緊固治具將內套完全旋緊。
- ④再調整閥體緊固螺帽充分拴緊(拴緊時要注意裝飾蓋的面朝向正前方。)

注意：

務必將陶瓷芯上有槽的閥體做為冷水側(右側)，將無槽的作為熱水側(左側)。

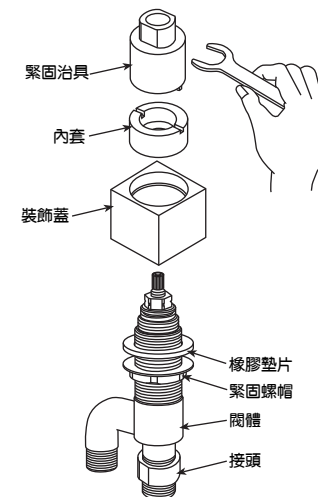

紅色表示熱水側
藍色表示冷水側

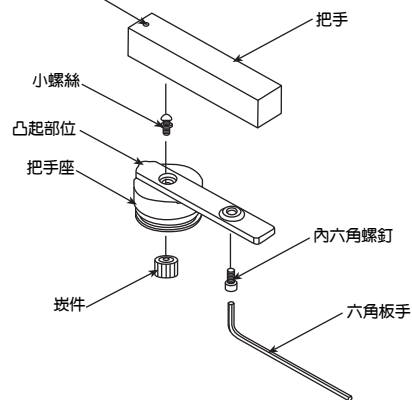

- ⑤用六角板手將內六角螺釘拆下後，拆下把手。
 - ⑥再將閥芯旋至關閉(冷水側閥芯逆時針旋轉至最大，熱水側閥芯順時針旋轉至最大。)把嵌件裝到閥芯上。
 - ⑦安裝好把手座(注意：冷水側把手座的長端朝右，熱水側把手座的長端朝左)將小螺絲按上並拴緊。
 - ⑧如下圖所示，將把手座的凸起部位與把手內凹陷部位對齊，將把手安裝到把手座上，用六角板手將內六角螺釘旋緊。
- 注意：冷、熱水側不能裝反(紅色表示熱水側藍色表示冷水側)。

水栓的安裝

本體部的安裝

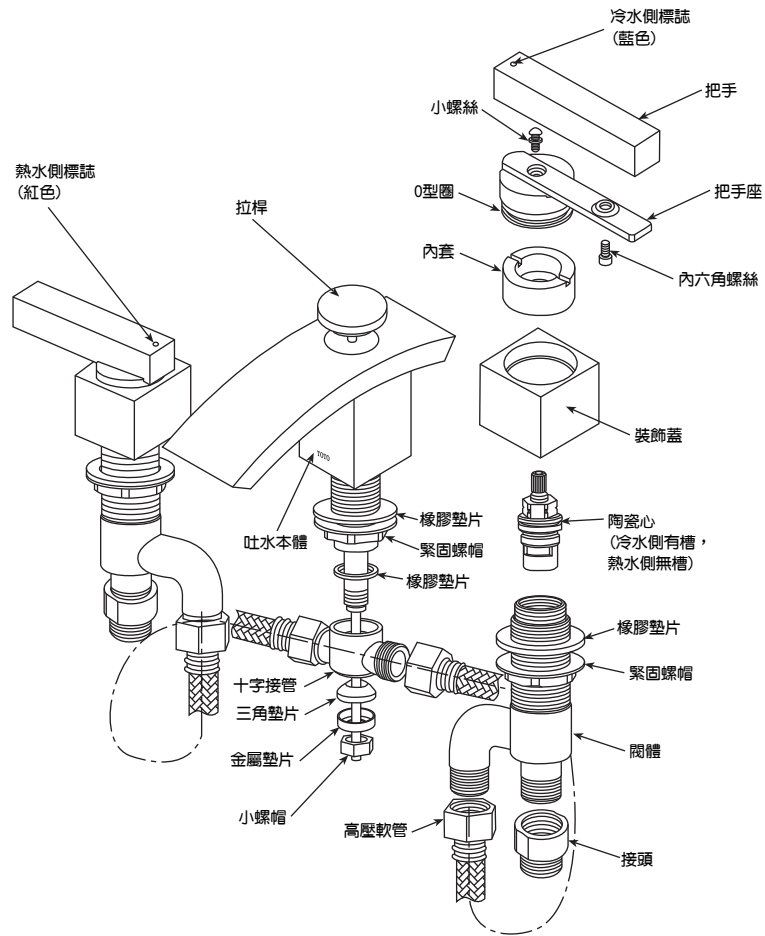

水栓的安裝

把手本體部安裝示意圖 (4)

- ①清除安裝孔周圍的污物。
- ②適當調整吐水主體的方向使TOTO字樣朝向正右方，利用緊固螺帽將其固定在洗面器或檯面上。
- ③然後依次安裝十字接管等零件，最後拴緊小螺帽。
- ④分別調節冷水側和熱水側的裝飾蓋和固定螺帽，固定冷水側和熱水側的閥體。

注意：

務必先將裝飾蓋充分拴緊到最大限度後，調節下端緊固螺帽，使閥體充分固定。

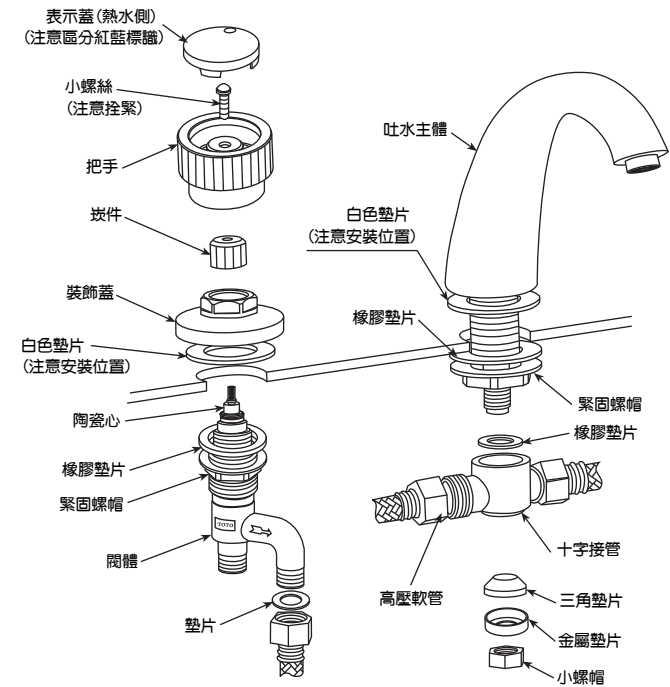

- ⑤按順序安裝把手部分。

注意：

- a. 表示蓋不要裝反 (有紅色標識代表熱水側，有藍色標識代表冷水側)。
 - b. 拴緊小螺絲。
- ⑥將高壓軟管按圖示方法連接到閥體上 (用戶可按實際情況適當調整)。

水栓的安裝

本體部與把手的安裝 (5)

- ①清除安裝孔周圍的污物。
- ②適當調整吐水本體的方向使吐水口朝正前方，利用墊片和固定螺帽將其固定在洗面器或檯面上。
- ③分別調節冷水側和熱水側的裝飾蓋和固定螺帽，固定冷水側和熱水側的閥體。

(注意：紅、藍標記向外)

- a. 安裝本體時先將十字接管以下零件拆下後如圖所示進行安裝。先將塞體與本體上的供水管栓緊，再如圖依次安裝。
 - b. 安裝閥體時先將台座，橡膠墊片等拆下後如圖所示進行安裝。務必先使台座緊固到閥體上最大限度後，在調節下端固定螺帽和螺釘，使閥體充分固定。
 - c. 務必將陶瓷芯上有槽的閥體作為冷水側(右側)，將無槽的作為熱水側(左側)。
- ④按順序安裝把手部分。

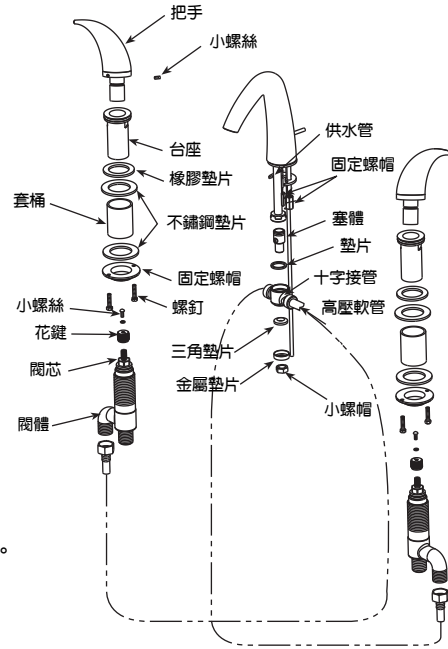

注意：

- a. 把手不要裝反(帶有紅色標誌為熱水側，藍色標記為冷水側)。
- b. 拴緊小螺帽。
- ⑤將高壓軟管按圖示方法連接到閥體上(用戶可按實際情況適當調整)。

水栓的安裝

2. 排水金具的安裝(示例)

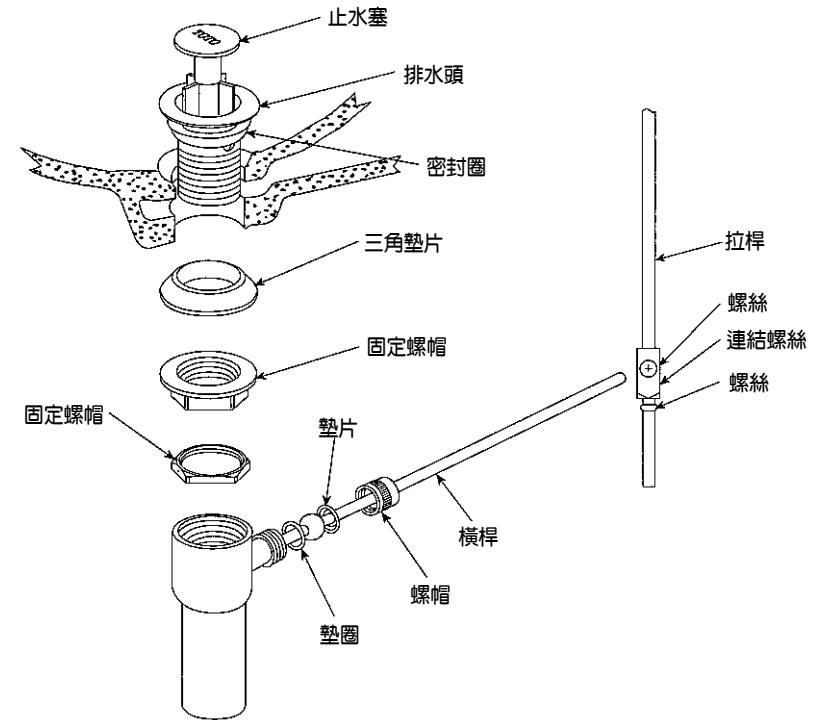

※將橫桿穿過連結螺絲，調整連結螺絲的位置，使止水塞能正常升降後，拴緊螺絲。

※如果止水塞不能正常升降，請客戶自行調節連結螺絲，拉桿與橫桿的位置。

※若客戶安裝時橫桿後端過長，可截斷使用。

水栓的安裝

現象	檢查項目
漏水	7. 8. 9. 10. 13. 14. 15. 16. 17. 18. 19. 20
水流量小	11. 13. 16. 18
把手搖晃	1. 2. 3. 4. 5. 6. 8
本體搖晃	12

安裝後萬一出現故障，請按以下要領拆卸。

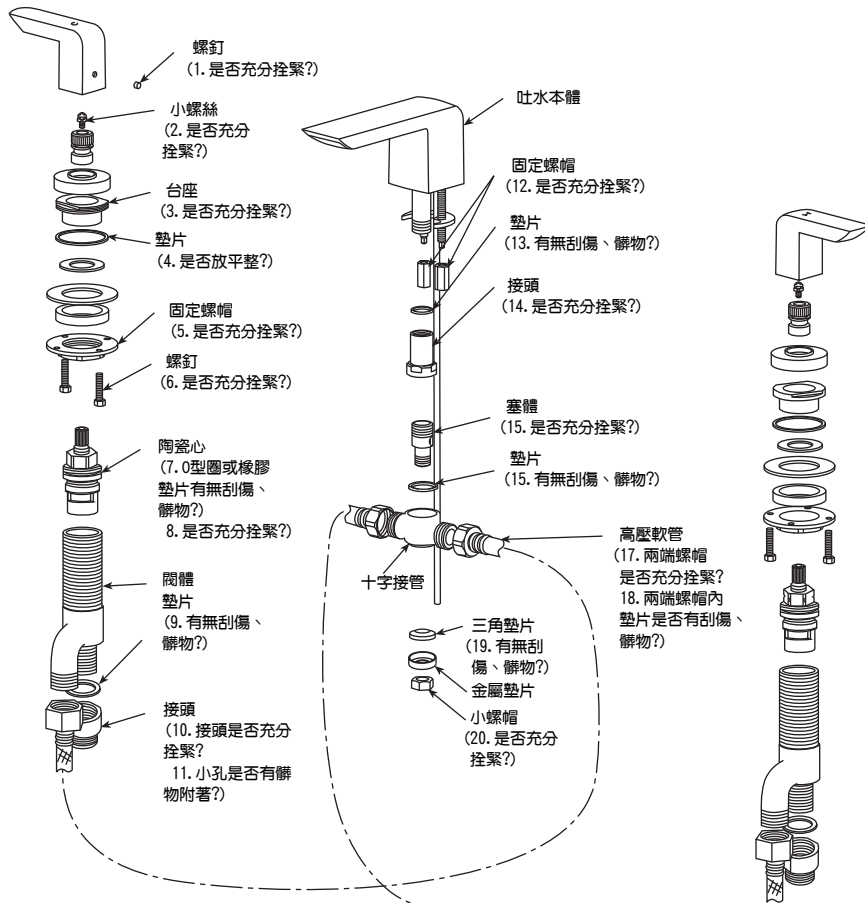

※製品構造不同时，請參照“水栓的安裝”部分進行拆卸。