

# TOTO

## 雙連式衛生紙架

YH45W

**使用說明書 附保證書**

■使商品的功能可充分發揮，請遵照本說明書內容正確安裝。施工完畢後，請務必將使用說明書轉交給顧客。



- 感謝您選購TOTO衛生紙架。請在詳閱本使用說明書之後正確地使用。
- 本使用說明書附有保證書，請您務必妥善保存。

### 安全注意事項 (為了安全起見請務必遵守)



使用前，請先詳閱「安全注意事項」，並正確使用。

- 閱畢後，請務必收存於使用者隨時可取閱之處。
- 為了能讓您安全而正確地使用本產品，並防範您及其他使用者造成危害、抑或財產的損害，本說明書中列出各種不同標示。各標示及其含意如下所示。
- 以下列圖示區分、說明應遵守內容的種類。

標示	意義
 <b>注意</b>	若忽視本標示的內容而操作錯誤，可能導致人員受傷財物損失。





	絕對「禁止」的行為。 左圖代表「禁止分解」。
	代表務必執行的「強制」內容。 左圖代表「務必執行」。

### 關於設置之警告事項

 <b>注意</b>	 <b>務必執行</b>	安裝面請使用厚度12mm以上的合板。 可能因安裝不穩導致商品掉落而受傷。
		安裝面若為較薄壁面時，請先設置厚度30mm以上的補強木後，再行施工。 可能因安裝不穩導致商品掉落而受傷。
		安裝面為磚牆、水泥牆之場合，請使用市售之水泥用插銷等零件。 可能因安裝不穩導致商品掉落而受傷。
		安裝時請使用附屬的壁面安裝螺絲（圓頭自攻螺釘φ4.5×40）。 可能因安裝不穩導致商品掉落而受傷。
		安裝完成後，請確認商品沒有鬆動。 如果商品鬆動，可能導致商品脫落、牆壁損壞造成使用者跌倒、受傷。

設置時之請求	<ul style="list-style-type: none"> <li>●牆壁面非垂直壁面的情形時，請使用華司或隔片，確保其為垂直壁面。</li> <li>●為了放置衛生紙，請確保衛生紙架兩側留有130mm以上的空間。</li> </ul>
--------	---

### 關於使用的注意事項

 <b>注意</b>	 <b>禁止分解</b>	除本說明書記載之項目外請勿分解。 可能導致故障。
	 <b>禁止</b>	商品各部份請勿施予重力或吊掛。 可能因安裝不穩導致商品掉落而受傷。 請勿將衛生紙以外的重物掛至在衛生紙架的軸心棒。 可能因安裝不穩導致商品掉落而受傷。
	 <b>務必執行</b>	使用中出現鬆動的情形時，請立即停止使用，原購買之販售店、安裝公司、或台灣TOTO免付費服務電話 0800-890-250。 可能因商品掉落、傾倒等導致受傷或發生重大意外事故。

使用時的請求	請使用直徑120mm以下，寬114mm以下，衛生紙芯內徑38mm以上的衛生紙。
--------	---

## 各部的名稱

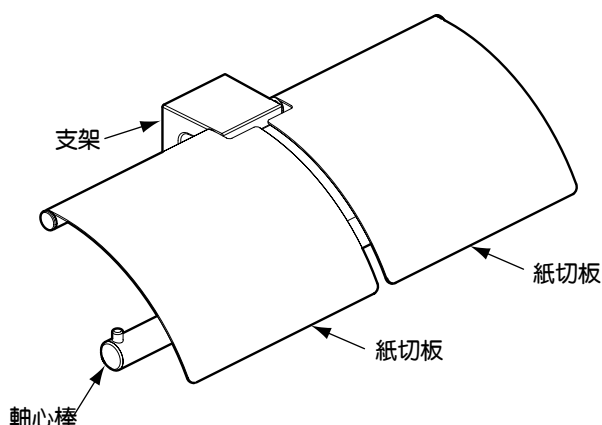

## 商品尺寸

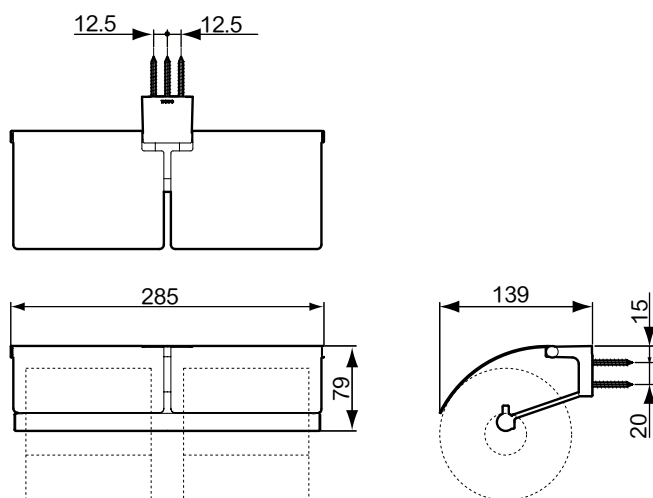

## 附屬零件的確認

■ 請確認有下列零件。

附屬零件	
牆壁安裝螺絲 (圓頭自攻螺釘 $\phi 4.5 \times 40$ )	3根

## 安裝前的準備

### ⚠ 注意

- 安裝面請使用厚度12mm以上的合板。  
可能因安裝不穩導致商品掉落而受傷。
- 安裝面若為薄壁時，請事先設置厚度30mm以上的補強木後，再施工。  
可能因安裝不穩導致商品掉落而受傷。
- 安裝面若為磁磚、混凝土壁面時，請使用市售之水泥用插銷等零件。  
可能因安裝不穩導致商品掉落而受傷。

## 安裝位置

- 為可放置衛生紙，衛生紙架兩側留有130mm以上的空間。
- 請參考圖示安裝。  
※若安裝在遠離圖示位置，使用時捲筒衛生紙將有掉落的可能性。

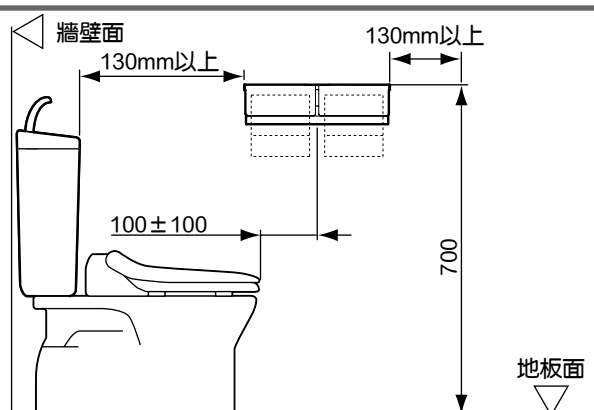

# 安裝方法

① 拆下2根支架鎖固螺絲（平頭螺絲 M4x6），從安裝底座取下支架。

② 畫好可以讓安裝底座垂直安裝的開孔位置。

③ 鑽好孔，再用3根牆壁安裝螺絲（圓頭自攻螺釘  $\phi 4.5 \times 40$ ）固定安裝底座。

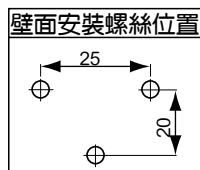

## 注意

■ 安裝時，請使用附屬的壁面安裝螺絲（圓頭自攻螺釘  $\phi 4.5 \times 40$ ）。  
可能因安裝不穩導致商品掉落而受傷。

④ 將支架裝入安裝底座，再使用2根支架鎖固螺絲（平頭螺絲 M4x6）固定。

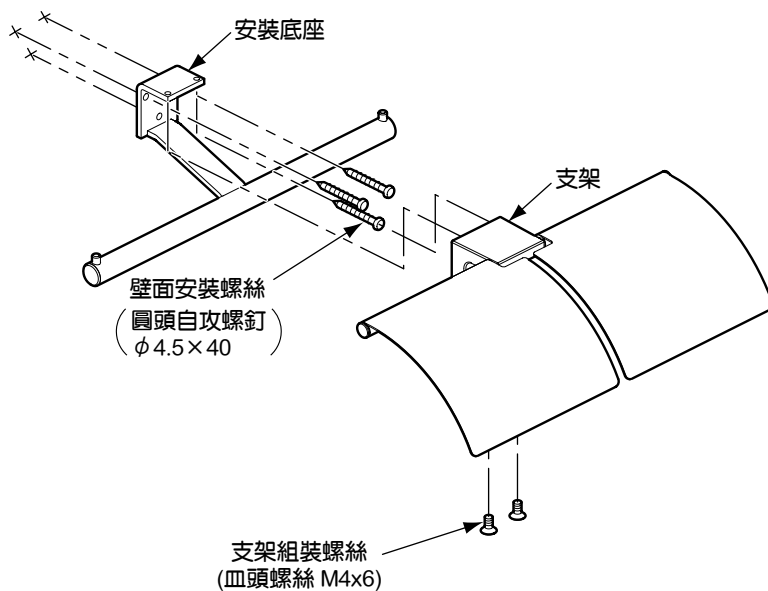

## 注意

■ 安裝完成後，請確認商品沒有鬆動。  
如果商品鬆動，可能導致商品脫落、牆壁損壞造成使用者跌倒、受傷。

# 清潔保養的方法

## 平常的清潔保養方法

- 請將沾水或溫水的布擰乾後擦拭。

## 髒污嚴重時的清潔保養方法

- 請以柔軟布料沾取適量稀釋過的中性清潔劑擦拭後，以清水擦拭、再以乾布等擦去水份。

## 清潔保養時的注意事項

請勿使用下列會損傷商品表面的用品。

- TOTO水垢清潔劑以外的酸性清潔劑、鹼性洗潔劑、含氯漂白劑
- 稀釋劑、揮發劑等溶劑
- 去污劑、研磨粉等含有顆粒的清潔劑
- 尼龍刷、棕刷、刷子等



