

TOTO

## 洗手間用單槍混合龍頭

TLWB31型

為使商品機能充分發揮，請遵照本施工說明書內容正確安裝。安裝後，請向客戶詳細說明使用方法。

1

## 安全上注意事項 (為安全起見請務必遵守以下各項說明)

安裝前，請詳細閱讀本「安全注意事項」後，再正確的進行施工

- 為使您安全且正確地安裝本製品，並防範對您及其他使用者造成危害，抑或財產損失，本說明書列出各種不同標示。各標示及其含意如下所示。



警告

若忽視本標示欄的內容而操作錯誤，可能導致人員死亡或重傷。



注意

若忽視本標示欄的內容而操作錯誤，可能導致受傷或財物損失。

- 以下列圖示區分，說明因遵守內容的種類。

絕對「禁止」的行為。  
左圖所示為「禁止分解」。務必執行的「強制」內容。  
左圖所示為「務必執行」。

## 警告



禁止

## 冷熱水管請勿相反安裝

可能導致欲出冷水卻流出熱水而造成燙傷。

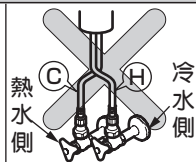

## 熱水給水溫度請勿超過85°C以上

若使用超過85°C以上高溫熱水，可能導致龍頭壽命縮短、破損造成燙傷或漏水弄濕家具設備等財物損失。



禁止分解

## 本說明書記載項目以外，請勿自行分解・改造

可能導致破損造成燙傷・受傷或漏水弄濕家具設備等財物損失。

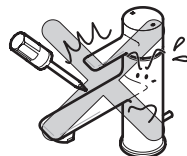

注意



禁止

## 請勿施以重力或撞擊

可能導致破損、漏水弄濕家具設備等財物損失。



務必執行

使用於可能凍結的場所時，配管部請包覆保溫材。  
另外，寒冷地區的情形時，請參照「8 寒冷地區的排水方法」確實實施預防凍結措施。

可能導致零件破損、漏水弄濕家具設備等財物損失。

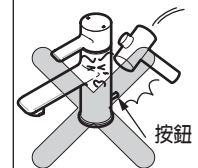

## 2 規格

冷水・熱水壓力	最低必要水壓	0.05MPa (流動壓)
	最高水壓	0.75MPa (靜水壓)
使用最高溫度		85°C以下
使用可能水質		自來水及可飲用井水
使用環境溫度	一般地用	1~40°C
	寒冷地用	-20~40°C (但在0°C以下時，則是水已排出狀態)
用途		一般住宅浴室用

## 3 安裝前注意事項

- 給水壓力若超出0.75MPa的情形時，請使用市售的減壓閥將水壓降至0.2~0.3MPa左右。  
為使您舒適地使用本商品，給水壓力建議為0.2~0.3MPa左右。
- 為防止因錯誤操作等而引起的燙傷，請將冷水水壓調高於熱水水壓或相同水壓。  
另外，將熱水側加壓的情形時，也請務必調整低於冷水側水壓。
- 為減少阻力，連接熱水器的熱水配管請以最短距離配管，並請務必包覆保溫材。
- 為了容易水勢調節及器具檢查，請務必另外準備止水栓。
- 因包裝前實施過通水試驗，商品內可能殘留水滴，商品本身並無問題。

## 4 確認零件

請確認是否有下列零件。

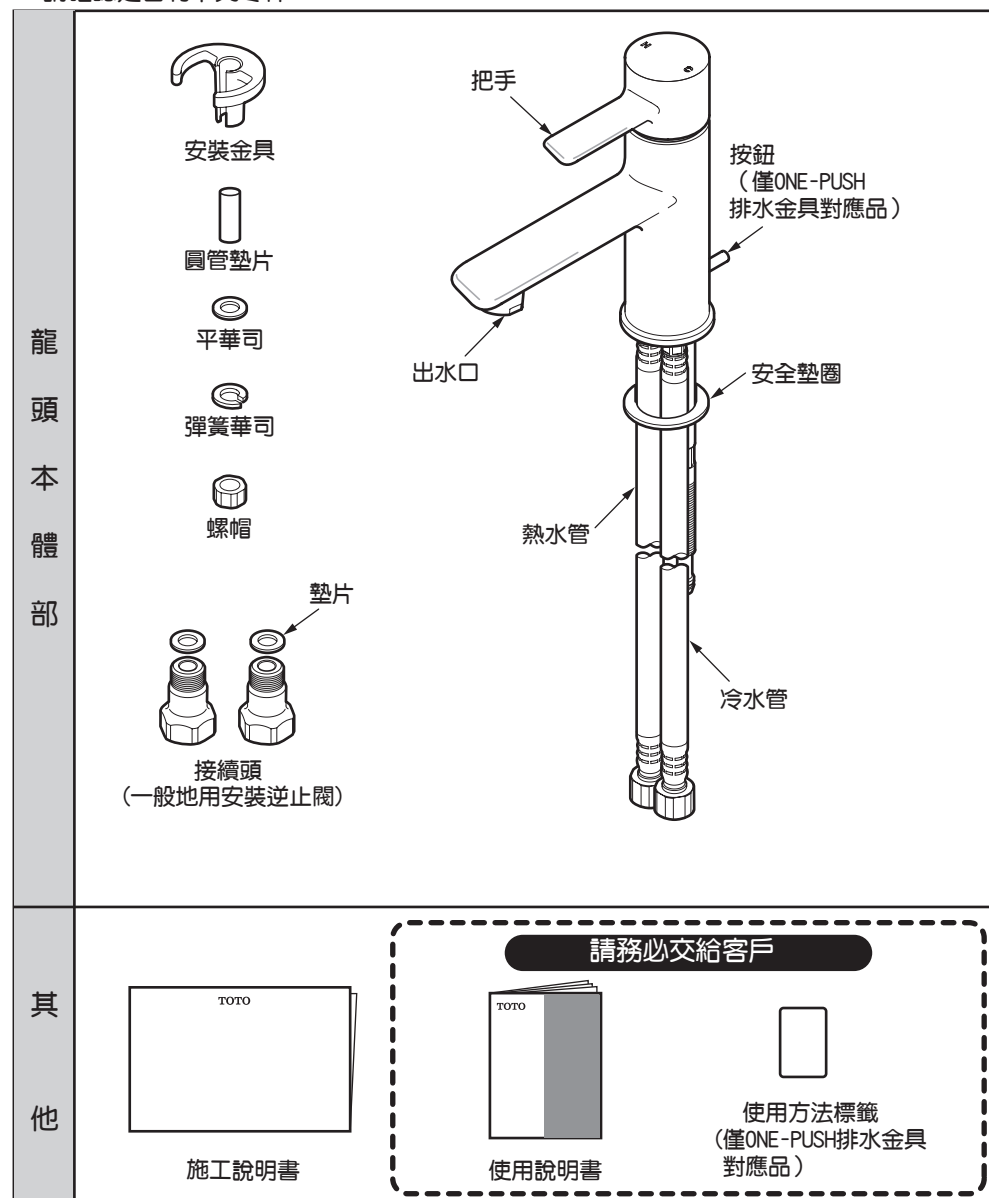

※依型號不同，圖示與實品的形狀有部份差異。

## 5 完成圖

※依型號不同，圖示與實品的形狀有部份差異。

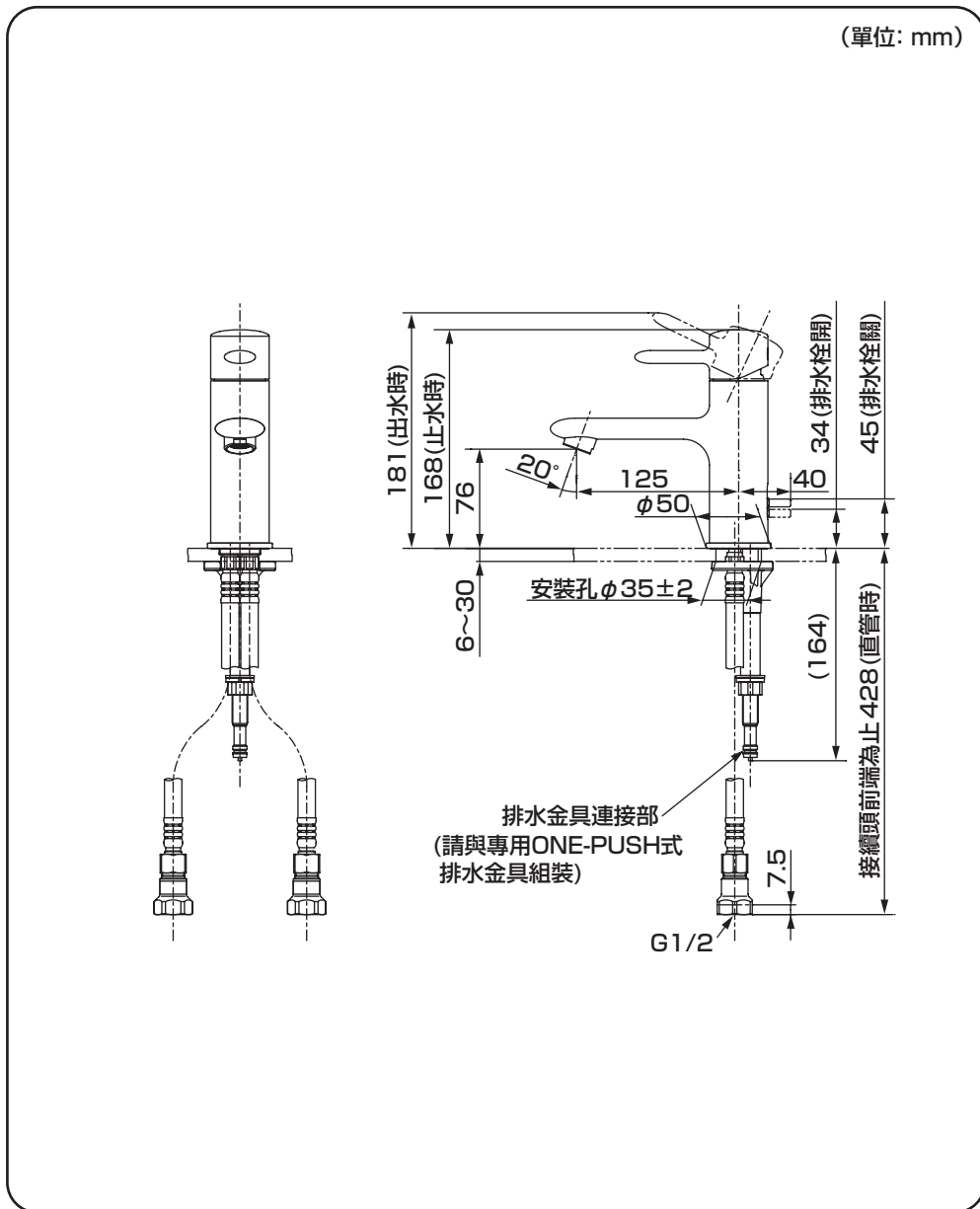

## 6-1 施工順序

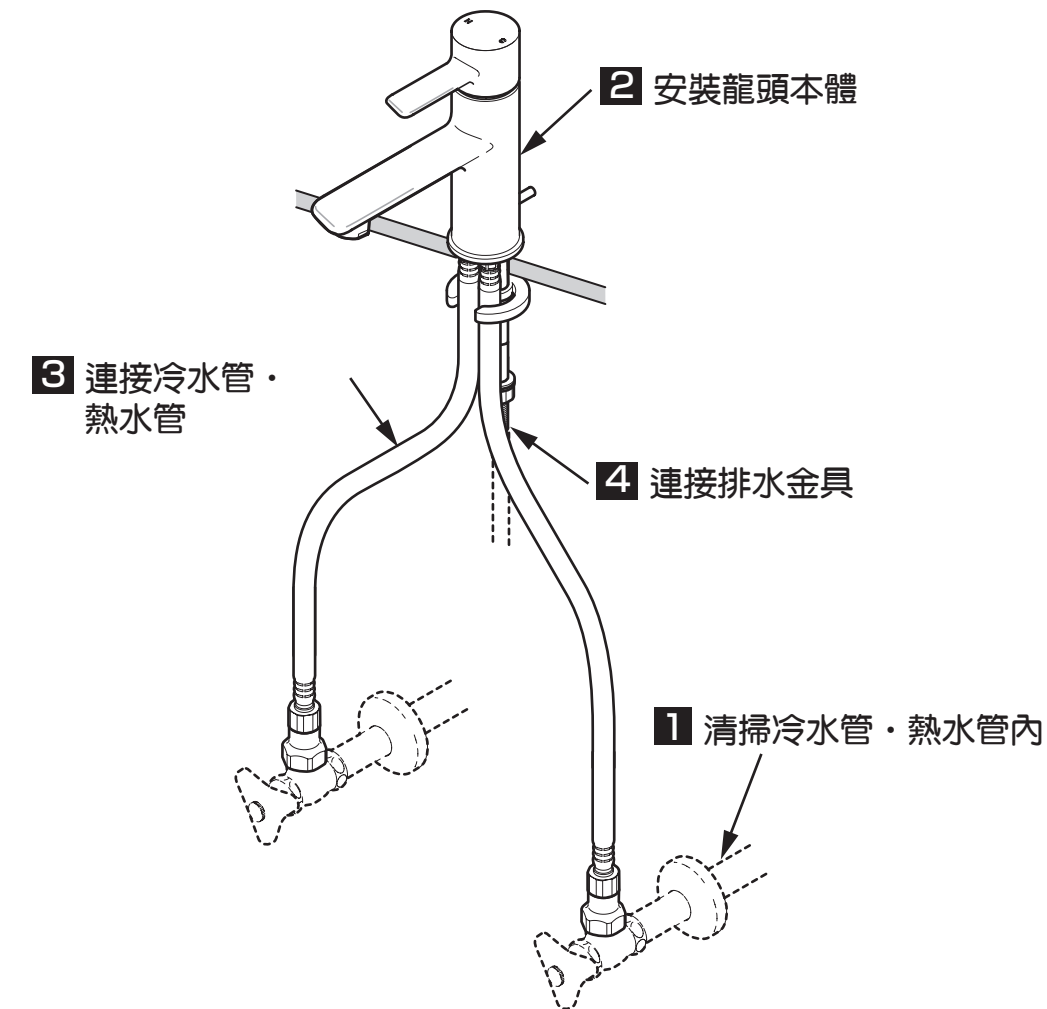

### 1 清掃冷水管・熱水管內

安裝前，請務必將冷水・熱水管內的垃圾、砂礫沖洗乾淨。

重要

## 2 安裝龍頭本體

- ① 除去安裝孔周圍之污垢。
- ② 確認在右圖位置有安全墊圈(黑)後，將冷水管·熱水管插入安裝孔。
- ③ 在龍頭固定軸按照順序通過安裝金具、圓管墊片、平華司、彈簧華司、螺帽，再將龍頭本體轉正後固定。

### 注意

- 請將龍頭全體固定在安裝孔中心。
- 固定時使用鎖緊用專用工具 (另外:請利用TZ40L確實鎖緊。)

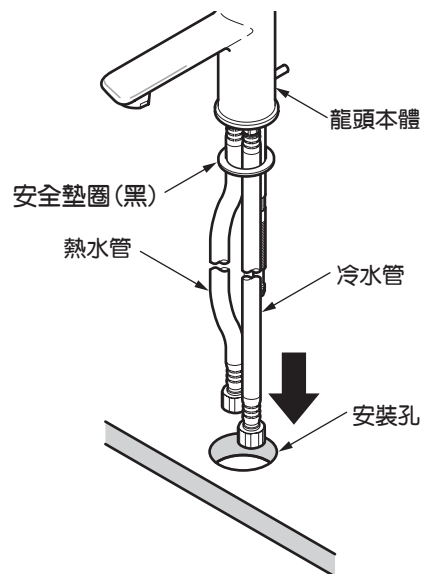

鎖緊專用工具  
(另售: TZ40L)

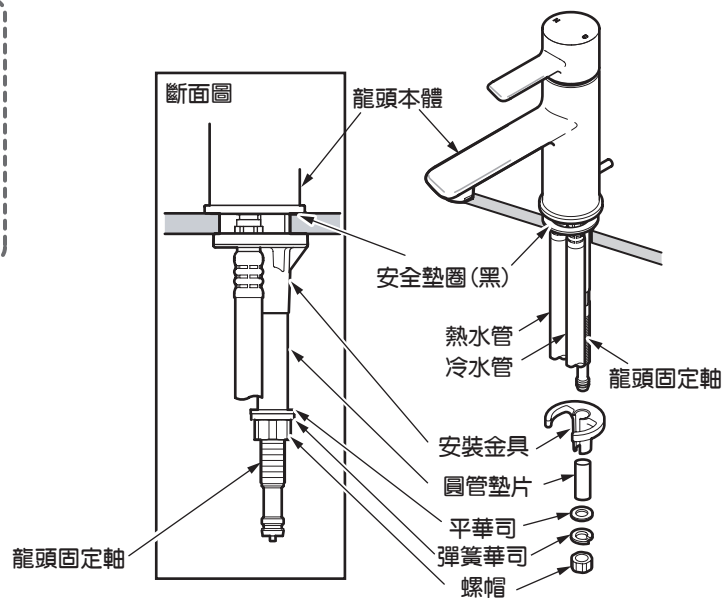
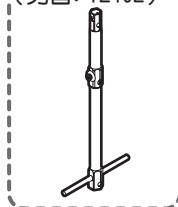

## 3 連接冷水管·熱水管

- ① 將接續頭固定在止水栓。
- ② 將墊片放入插座後與冷水管·熱水管連接。

### 注意

為了防止冷水管·熱水管鬆脫，請不讓冷·熱水管移動，確實的固定。

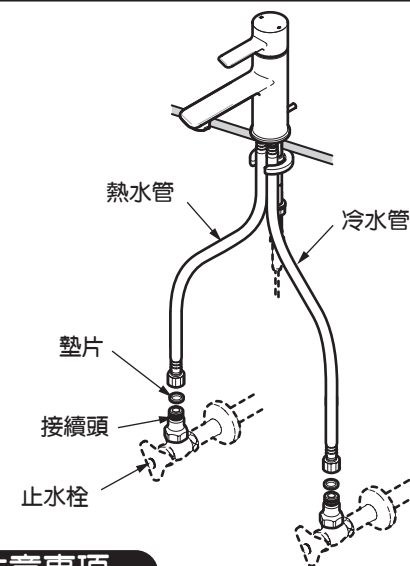

### 冷水管·熱水管施工上的注意事項

- 水管的 **最小曲度半徑為60mm**。若小於此彎度使用時，可能會導致水管折到而使大量的水出不來情況或破損、漏水等發生。
- 水管請 **由水栓本體連接處至尾端請勿交錯彎曲施工**。
- 請勿過度 **用力拉扯水管**。可能導致水管斷裂。
- 冷熱水管 **請避免碰觸**。  
外部補強層可能因摩擦導致外傷進而使水管性能惡化。

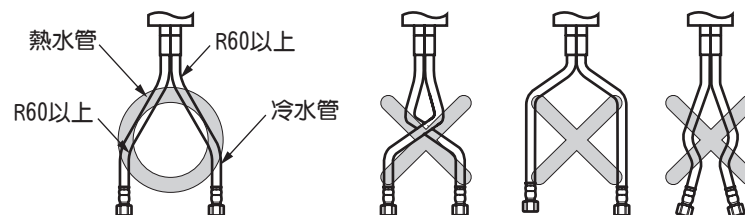

## 6-3

### 4 連接排水金具

請遵照與排水金具同箱之說明書指示  
連結排水金具。

※連接接合部，僅對應ONE-PUSH式排水金具。

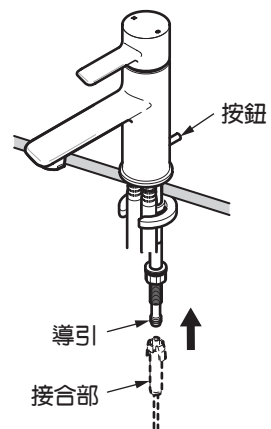

## 7 使用上注意事項

使用中若發生下述情形，**非故障所導致**。  
請詳細的跟客戶說明。

現象	說明
使用把手時較初次使用時，感到較重。	為商品內部零件磨合適應，為安定作用，非故障。

## 8

### 寒冷地用的排水方法

設置於可能凍結之場所時，請進行排水動作。  
另外請向客戶說明排水方法。

1. 配管部的排水栓等停止通水，  
再進行排水。

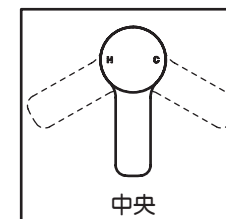

2. 將把手在中央位置向上拉。

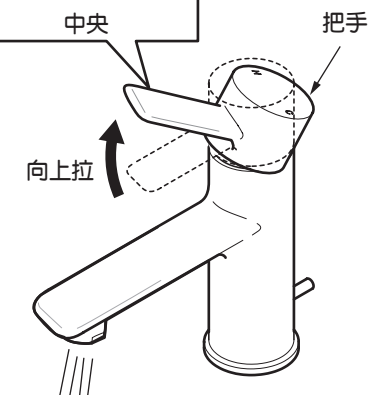

3. 排完水後，務必將把手向下拉。  
(不出水的狀態)

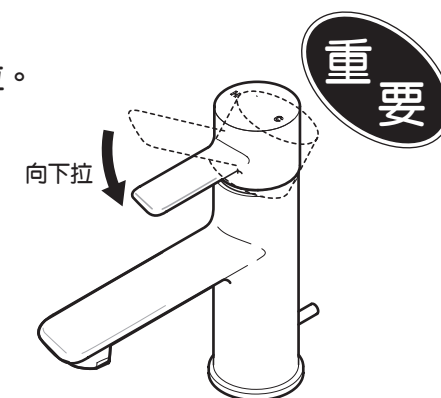

# 9

## 檢查項目

安裝完畢後，請確認以下項目。

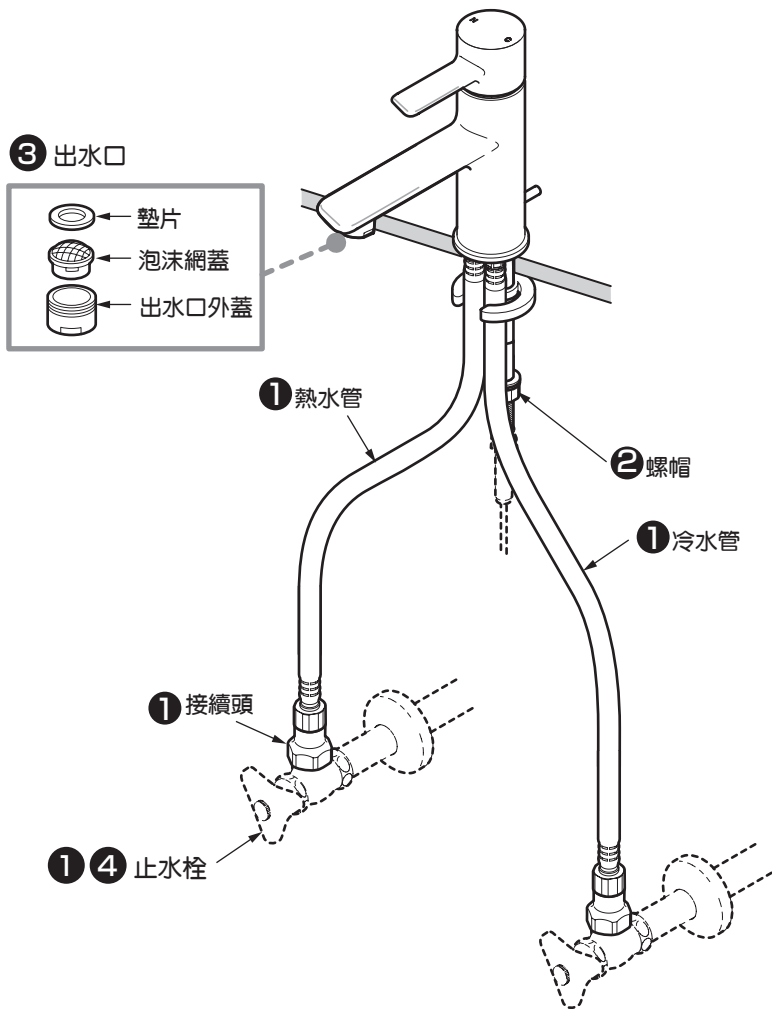

### 出水確認

打開配管部的總開關，請確認水是否從水管出來。

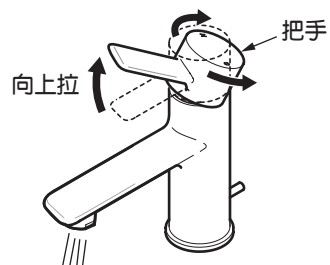

### 漏水確認

請確認是否會漏水。

1 冷水管・熱水管和接續頭、止水栓和接續頭是否有確實的安裝好？

6-2 - 3 參照「連接冷水管・熱水管」

### 鬆脫確認

請確認是否有無鬆脫。

2 螺帽是否鬆弛？

6-2 - 2 參照「安裝龍頭本體」

### 流量以及出水溫度確認

流量少時，或不易溫度調節時，請確認下面項目。

3 出水口是否有髒汙阻塞？



清掃出水口。

4 止水栓是否有打開？

在止水栓調節流量。





※請務必將包同包裝內之安裝說明書交與顧客。

本說明書使用再生紙。