

TOTO

淋浴柱龍頭

TWM 06S 型
TWM 07S 型
TWM 08 型

為使商品機能充分發揮，請遵照本施工說明書內容正確安裝。安裝後，請向客戶詳細說明使用方法。

1 安全上注意事項 (為安全起見請務必遵守以下各項說明)

安裝前，請詳細閱讀本「安全注意事項」後，再正確的進行施工

- 為使您安全且正確地安裝本製品，並防範對您及其他使用者造成危害，抑或財產損失，本說明書列出各種不同標示。各標示及其含意如下所示。

- 以下列圖示區分，說明因遵守內容的種類。

警告 若忽視本標示欄的內容而操作錯誤，可能導致人員死亡或重傷。

注意 若忽視本標示欄的內容而操作錯誤，可能導致受傷或財物損失。

絕對「禁止」的行為。
左圖所示為「禁止分解」。

務必執行的「強制」內容。
左圖所示為「務必執行」。

警告



冷熱水管請勿相反安裝
可能導致欲出冷水卻流出熱水而造成燙傷。



禁止

熱水給水溫度請勿超過85°C以上
若使用超過85°C以上高溫熱水，可能導致龍頭壽命縮短、破損造成燙傷或漏水弄濕家具設備等財物損失。



分解禁止

本說明書記載項目以外，請勿自行分解、改造
可能導致破損造成燙傷、受傷或漏水弄濕家具設備等財物損失。

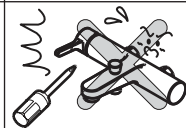

務必執行

清潔濾網時，請勿突然鬆開濾網外蓋，請先關閉止水栓後再進行清潔。另外，也請確認左側及熱水側後彎腳不會燙
高溫熱水流出可能導致燙傷、或漏水弄濕家具設備等財物損失。



注意



務必執行

請勿施以重力或撞擊
可能導致破損、漏水弄濕家具設備等財物損失。



保養及維修事項

- 1.保養請用海棉或柔性布，沾牙膏或水臘擦拭。
- 2.勿使用一般清潔劑如穩潔、鹽酸等侵蝕性清潔劑擦拭。
- 3.水流量減小或水分岔時，請取下噴泡頭，清洗濾網上的雜質。

使用注意事項

- 1.注意燙傷
器具的供熱水處於高溫狀態，請注意勿使皮膚直接接觸五金配件表面。
- 2.使用前先確認熱水溫度
加減熱水進行調節後，當熱水發生變化時，請再一次以手測試熱水溫度後再行使用。
- 3.請遵照本公司制定之施工說明書施工。
- 4.請勿裝設於金屬容易腐蝕環境。
- 5.請使用符合自來水相關的國家基準(自來水法)所訂定之飲用水。
- 6.安裝時，請依照使用者身高決定安裝高度。

2 規格

| | | |
|---------|--------|------------------------------------|
| 冷水・熱水壓力 | 最低必要水壓 | 0.05MPa (流動壓) |
| | 最高水壓 | 0.75MPa (靜水壓) (低水壓用淋浴の場合0.3MPa) |
| 使用最高溫度 | | 85°C以下 |
| 使用水質 | | 自來水及可飲用井水 |
| 使用環境溫度 | 一般地區 | 1 ~ 40°C |
| 用途 | | 一般住宅浴室用 |

3 安裝前注意事項

- 給水壓力若超出0.75MPa的情形時，請使用市售的減壓閥將水壓降至0.2~0.3MPa左右。
為使您舒適地使用本商品，給水壓力建議為0.2~0.3MPa左右。
- 為防止因錯誤操作等而引起的燙傷，請將冷水水壓調高於熱水水壓或相同水壓。
另外，將熱水側加壓的情形時，也請務必調整低於冷水側水壓。
- 熱水給水溫度請設定高於使用溫度10°C以上。
- 為防止因錯誤操作等引起的燙傷，建議將熱水溫度調整為60°C。
推薦設定為60°C。
為了防止被燙傷，請不要設定超過60°C。
- 為減少阻力，連接熱水器的熱水配管請以最短距離配管，並請務必包覆保溫材。
- 因包裝前實施過通水試驗，商品內可能殘留水滴，商品本身並無問題。

4 完成圖

※依型號不同，圖面與實品的形狀可能有部份差異。

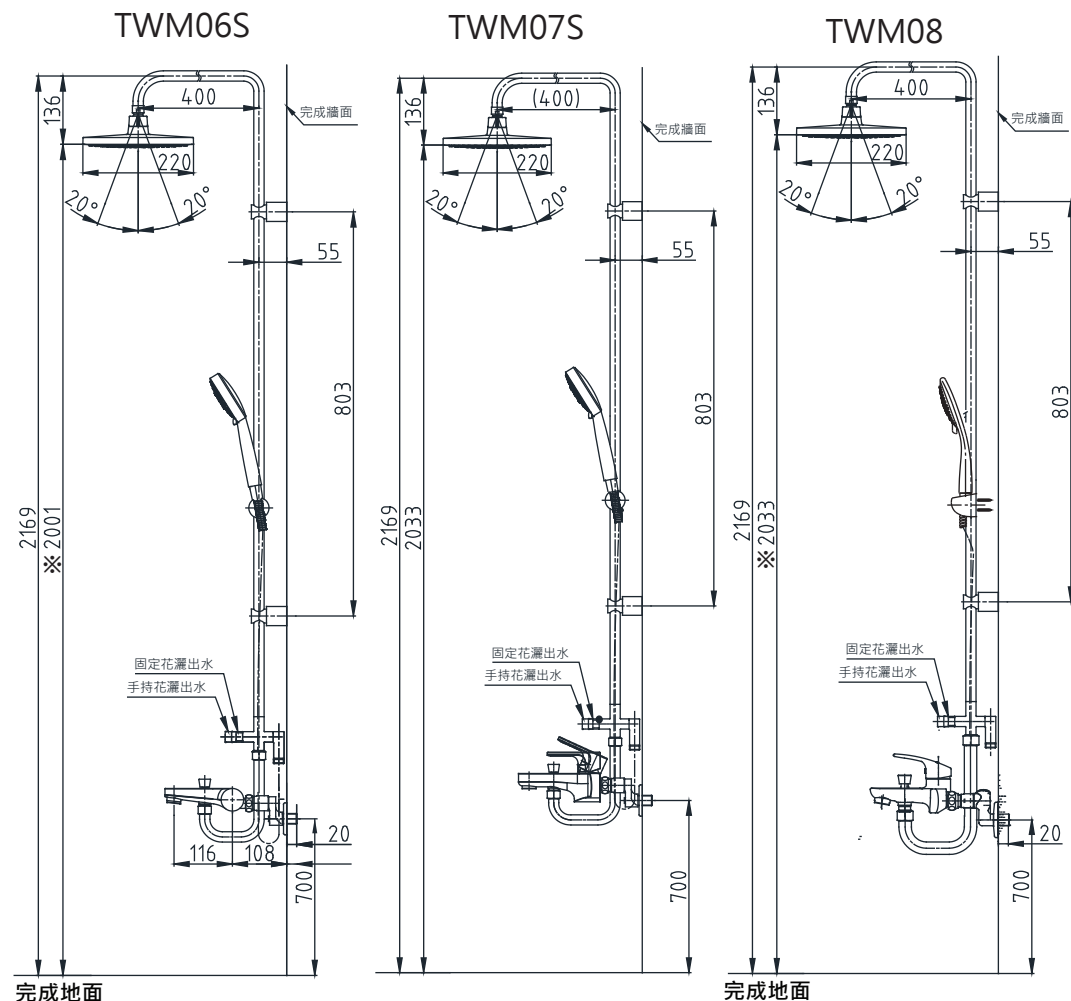





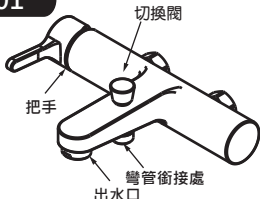
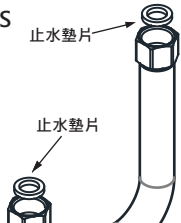
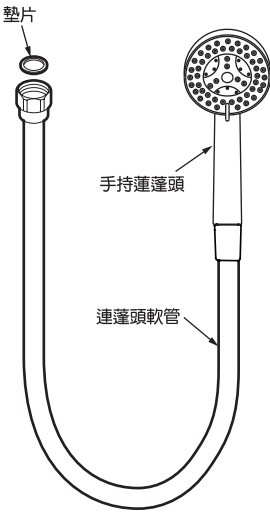
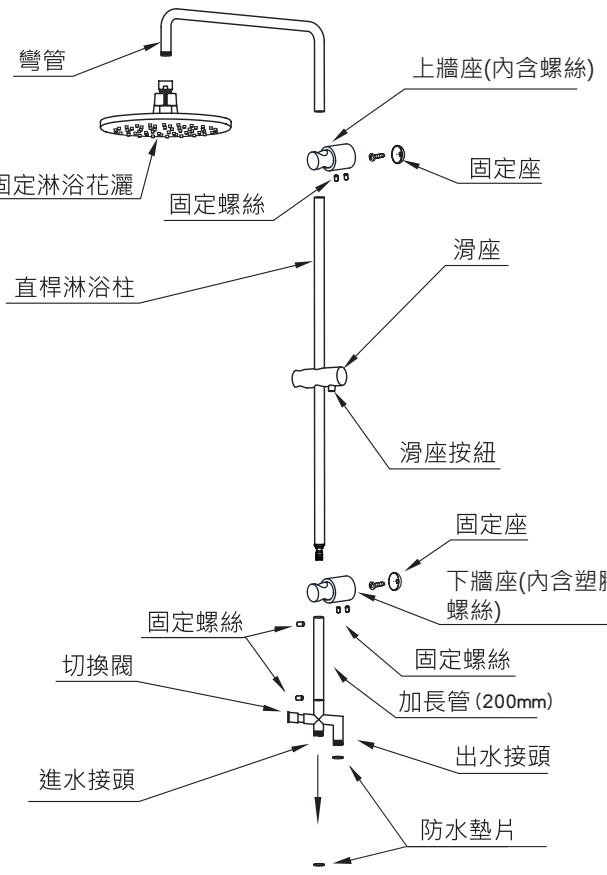

注：() 內為建議安裝尺寸 單位:mm
安裝時，請依照使用者身高決定安裝高度。

5

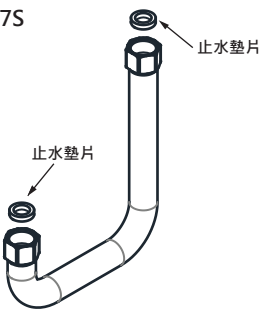
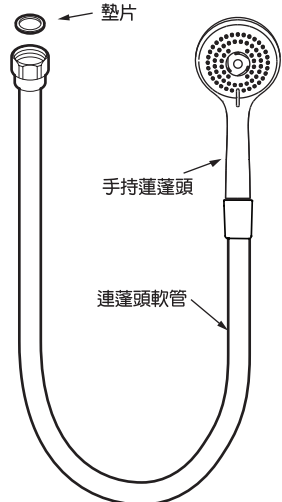
確認零件

請確認是否有下列零件 (TWM06S、TWM07S、TWM08型)

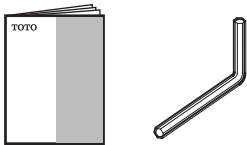
| 龍頭本體部 | 彎管 | 蓮蓬頭部 | 淋浴柱各部零件名稱 |
|---|--|--|---|
| TWM601  <p>切換閥 把手 彎管銜接處 出水口</p> | ※TWM06S TWM08  <p>止水墊片</p> | TWM601 TWM701S  <p>墊片 手持蓮蓬頭 連蓬頭軟管</p> | ※TWM06S、TWM07S、TWM08  <p>彎管 上牆座(內含螺絲) 固定座 固定淋浴花灑 固定螺絲 直桿淋浴柱 滑座 滑座按鈕 固定座 下牆座(內含塑膠螺絲) 固定螺絲 加長管(200mm) 出水接頭 防水墊片 進水接頭 切換閥</p> |
| 龍頭本體部 | ※TWM06S、TWM08專用彎管 (長108mm、高150mm附墊片(2個)) | 蓮蓬頭部 | |
| TWM701S  <p>把手 切換閥 彎管銜接處 出水口</p> | 彎管 ※TWM07S  <p>止水墊片</p> | TWM801  <p>墊片 手持蓮蓬頭 連蓬頭軟管</p> | |
| 龍頭本體部 | ※TWM07S 專用彎管(長:125mm · 高:150mm) 附墊片(2個) | | |
| TWM801  <p>把手 切換閥 彎管銜接處 出水口</p> | 後彎腳 | | |
| 其他 | <div data-bbox="504 1141 683 1189"> 一般地用 TWM601、TWM701S、TWM801  <p>修飾蓋(2個) 後彎腳 附墊片(2個)</p> </div> <div data-bbox="694 1141 896 1189"> 後彎腳加長部品 ※TWM06S、TWM07S、TWM08  <p>加長部品 附墊片(2個)</p> </div> | <div data-bbox="100 1149 324 1189"> 請務必交給客戶 ※TWM06S、TWM07S、TWM08  <p>使用說明書 六角板手</p> </div> | |

※依型號不同，圖示與實品的形狀有部分差異。

※安裝後請檢查個連接處是否連接緊密、管道是否洩露、整體安裝是否牢固，確定各部位良好後，可放水試用，檢查各連接處是否漏水。

1. 浴室龍頭安裝步驟

1. 請先清除水管內之雜質。(圖1)
2. 將後彎腳加長部品(含墊片)裝在後彎腳上鎖緊，再將後彎止水栓關閉，在後彎腳出水側將迫緊及加長件以板手固定，套上法蘭蓋，將後彎腳止水栓裝上牆面預留給水孔。(圖2)
3. 牆內預留管請與牆面成直角，以免龍頭無法安裝(圖3 安裝注意事項)。
4. 調整後彎腳的角度與浴室龍頭配合。
5. 將迫緊裝於龍頭螺帽內，並將龍頭本體鎖固於牆面後彎腳止水栓上。(圖4)
6. 將迫緊裝於彎管螺帽內，鎖於切換閥下方出水口處。(圖4)

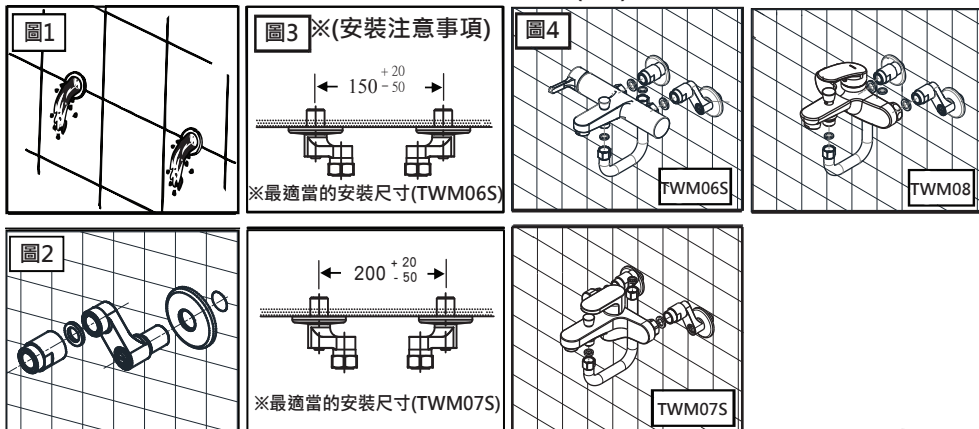

2. 淋浴柱的組裝

1. 先將直桿淋浴柱上切換閥的固定螺絲鬆開後將切換閥取下(如圖5)。
2. 將加長管與直桿淋浴柱連接後將固定螺絲鎖緊，接著將切換閥套入後以固定螺絲鎖緊(如圖6)。
3. 將上牆座套入組裝好的直桿淋浴柱，再把彎管套入上牆座後旋緊直桿淋浴柱，再將下牆座移動到直桿淋浴柱及加長管接縫處鎖緊塑膠螺絲(如圖7)。
4. 鎖緊上牆座後確認下牆座及切換閥同一方向

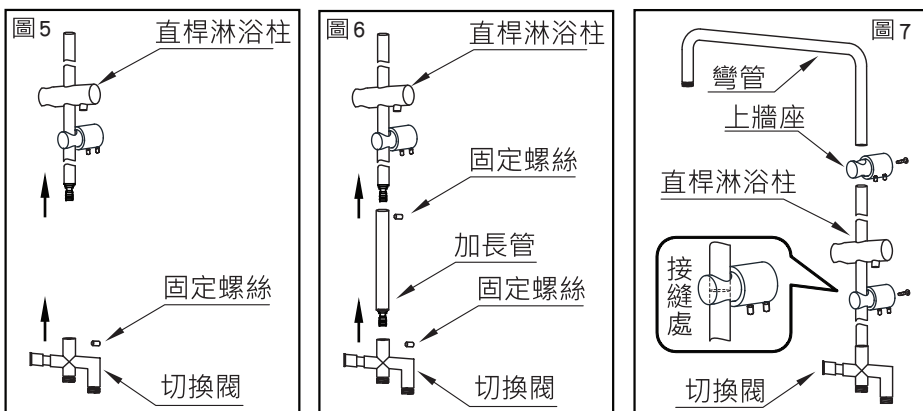

重要

3. 安裝固定座(龍頭已安裝的狀態)

測定鑽孔位置(如下圖)

1. 將組裝好的淋浴柱先鎖緊於龍頭彎頭螺帽，測定上下牆座中心後，再將淋浴柱取下後鑽孔。
2. 在壁面上分別鑽上直徑 $\phi 7$ mm的固定座安裝孔，孔深35mm。然後分別打入塑膠子後裝固定座。

注意: a. 在牆上鑽任何孔時，請確保在您準備鑽孔的地方沒有隱蔽的管線和電覽。
b. 確保兩個孔垂直方向同線。

淋浴柱安裝及固定花灑盤安裝(如下圖)

1. 鑽孔後再次將淋浴柱與彎頭螺帽銜接後鎖緊，將上下牆座套入固定座後將固定螺絲鎖緊。
2. 再將固定花灑盤安裝於淋浴柱上。

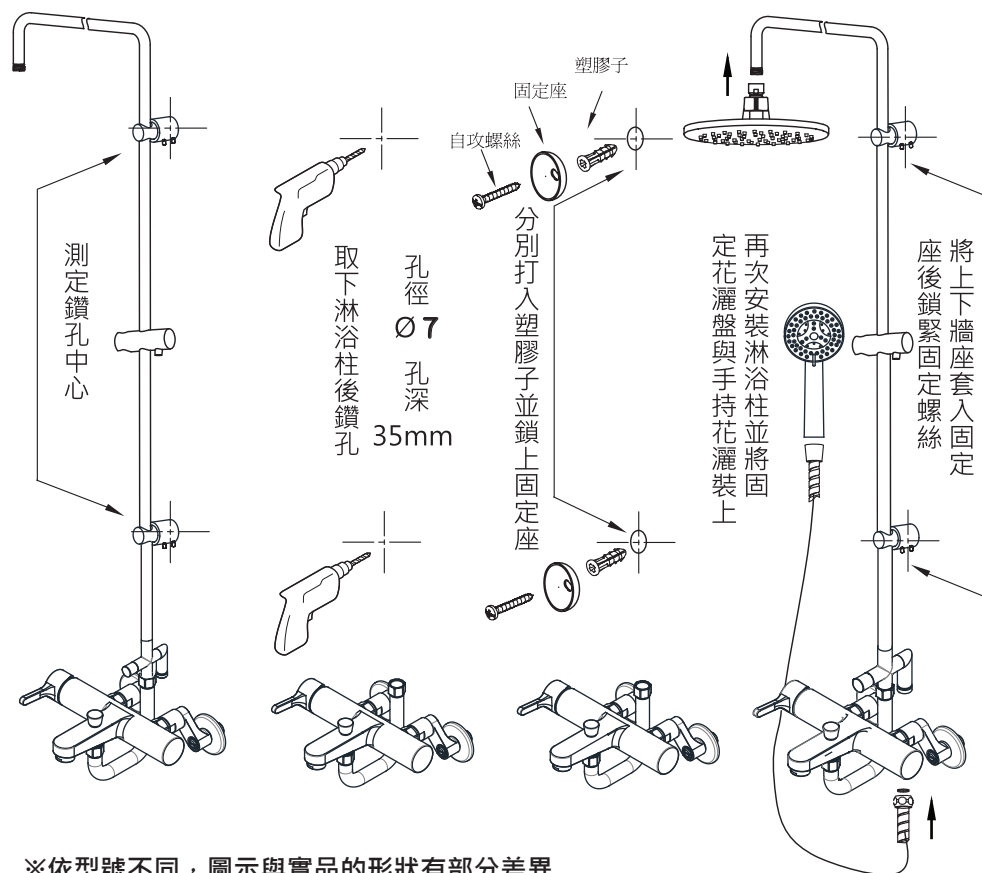

※依型號不同，圖示與實品的形狀有部分差異
※上圖為TWM06S型

重要