

TOTO

使用說明書 附保證書

臉盆用 三孔混合龍頭

型號

TLG01201B、TLG02201B
TLG03201B、TLG04201B
TLS01201B、TLS02201B

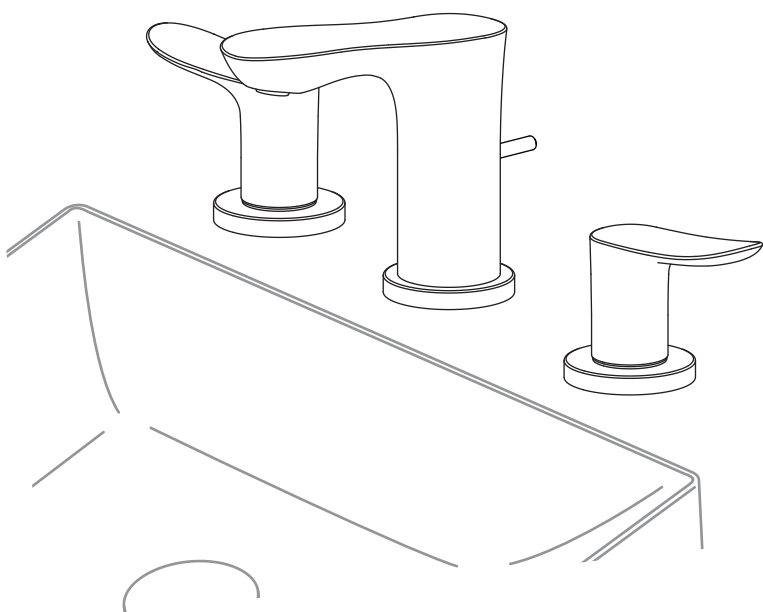

- ◆感謝您選購TOTO臉盆用三孔混合龍頭。請詳細閱讀本使用說明書後，正確地使用。
- ◆請務必確認保證書內是否已記入安裝店名、安裝日等事項。
- ◆本說明書內附保證書，請務必妥善保存。必要時請多加利用。

前言

安全上注意事項	1 ~ 5
各部位名稱	6

使用方法

使用方法	7
預防凍結的方法	8

清潔保養

日常清潔保養	9~ 10
定期檢查	11

疑難排解

疑似故障	12
售後服務	13 ~ 14



保證書	封底
-----	----

G060073
2017.10

安全上注意事項 (為安全起見 請務必遵守)

使用前，請先詳閱本「安全上注意事項」後，正確使用。



- 閱畢後，請務必收存於使用者隨時可取閱之處。
- 為方便您安全且正確地使用本商品，並防範對您及其他使用者造成危害、抑或財產損失，本說明書中列出各種不同標示。各標示及其含意如下所示。

標 示	意 義
 警告	若忽視本標示欄的內容而操作錯誤，可能導致人員死亡或重傷。
 注意	若忽視本標示欄的內容而操作錯誤，可能導致人員受傷或財物損失。



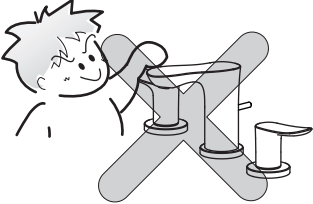

■以下列圖示區分，說明應遵守內容的種類。

	 為絕對「禁止」的行為。 左圖表示「禁止分解」。
	 為務必執行的「強制」內容。 左圖表示「務必執行」。

依型號不同，圖面與實品的形狀可能有部份差異。

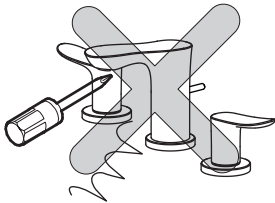
 警告		
 禁 止	請勿使用溫度超過85°C以上的熱水 若使用超過85°C以上的高溫熱水，可能導致龍頭壽命縮短、破損造成燙傷，或漏水弄濕家具設備等財物損失。	 85°C以下
	請勿讓幼童單獨使用 可能導致燙傷·受傷。	

! 警告

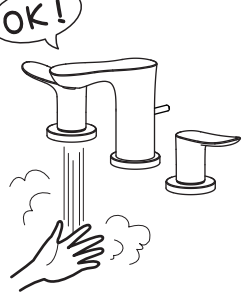
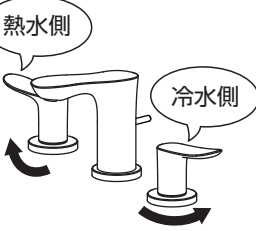
 <p>禁止分解</p>	<p>本說明書中記載的項目以外請勿分解 可能導致破損造成燙傷・受傷、或漏水弄濕家具設備等財物損失。</p>	
 <p>禁止碰觸</p>	<p>使用高溫熱水時，請勿直接觸摸出水管 可能因出水管處於高溫狀態導致燙傷。</p>	
	<p>使用熱水時，請務必先打開冷水側旋鈕後，再慢慢打開熱水側旋鈕調整至希望的溫度 先打開熱水側可能因高溫出水導致燙傷。</p>	
 <p>務必執行</p>	<p>使用冷熱水前，請務必以手確認是否為適溫 高溫出水可能導致燙傷。</p>	
	<p>關閉熱水時，請務必由熱水側旋鈕開始關閉 可能於下次使用時，因殘留於龍頭內的高溫熱水流出導致燙傷。</p>	

警告

使用完高溫熱水後，請讓冷水短暫流出一段時間

下次使用時，殘留在龍頭內的高溫熱水流出，可能導致燙傷。

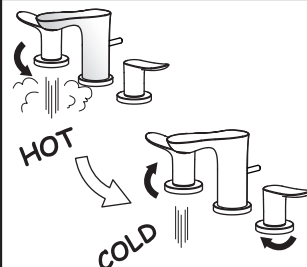

請慢慢地轉動熱水側旋鈕把手

突然轉動可能因溫度急速上升導致燙傷。

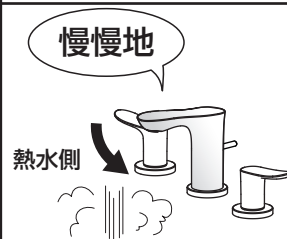

請定期(1年2次)檢查配管周圍，確認有無漏水或鬆脫

若因為劣化·磨損等造成零件破損，可能導致燙傷·受傷、或漏水弄濕家具設備等財物損失。



**冷水水壓請務必高於或等於熱水水壓
另外將熱水側加壓時，也請務必低於冷水側**

若熱水水壓高於冷水水壓，會變得無法正常調節溫度，可能導致燙傷。



務必執行

⚠ 注意

 禁止	<p>請勿施予重力或撞擊</p> <p>可能導致破損、或漏水弄濕家具設備等財物。</p>	
	<p>使用解冰機時（對凍結的水管等進行通電的解凍裝置），請勿對龍頭通電</p> <p>可能因龍頭發熱、破損，導致漏水弄濕家具設備等財物損失。</p>	
 務必執行	<p>請慢慢地操作旋鈕把手</p> <p>若突然關閉會發出「咚」的聲音，對配管造成衝擊，導致漏水弄濕家具設備等財物損失。</p>	<p style="text-align: center;">慢慢地</p> 
	<p>長時間不使用時，請關閉止水栓或配管部的給水總開關</p> <p>可能導致漏水等意外事故。</p>	
	<p>若使用於可能凍結之場所，確實進行預防凍結動作</p> <p>可能因零件破損，導致漏水弄濕家具設備等財物損失。</p>	
	<p>使用於可能凍結之場所時，請同時對配管及龍頭進行排水動作</p> <p>可能因零件破損，導致漏水弄濕家具設備等財物損失。</p>	

⚠ 注意

鬆脫等異常時，請勿原狀放置

若鬆脫等異常後放置，零件的破損和電鍍零件的表面破裂，有可能會導致受傷。
萬一，發現零件破損和電鍍破裂的場合，請立刻委託維修。



電鍍部分，請勿撞擊、過度施力操作

電鍍的表面破裂，有可能會導致受傷。
萬一，電鍍的表面破裂的場合，請立刻委託維修。

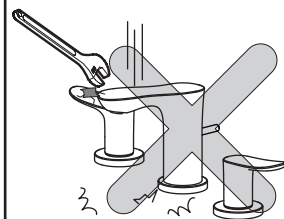

請勿使用中性清潔劑以外的產品

若使用中性清潔劑以外的產品時，有可能會導致變色和破損。

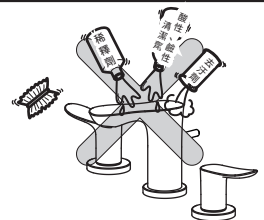

禁止

請勿讓化妝品等附著在龍頭上

卸妝油、髮蠟、洗面乳、染髮劑等若附著在樹脂製零件上放置後，有可能導致變色或破損。
萬一，若附著的場合，請立即使用水清洗。



各部位名稱

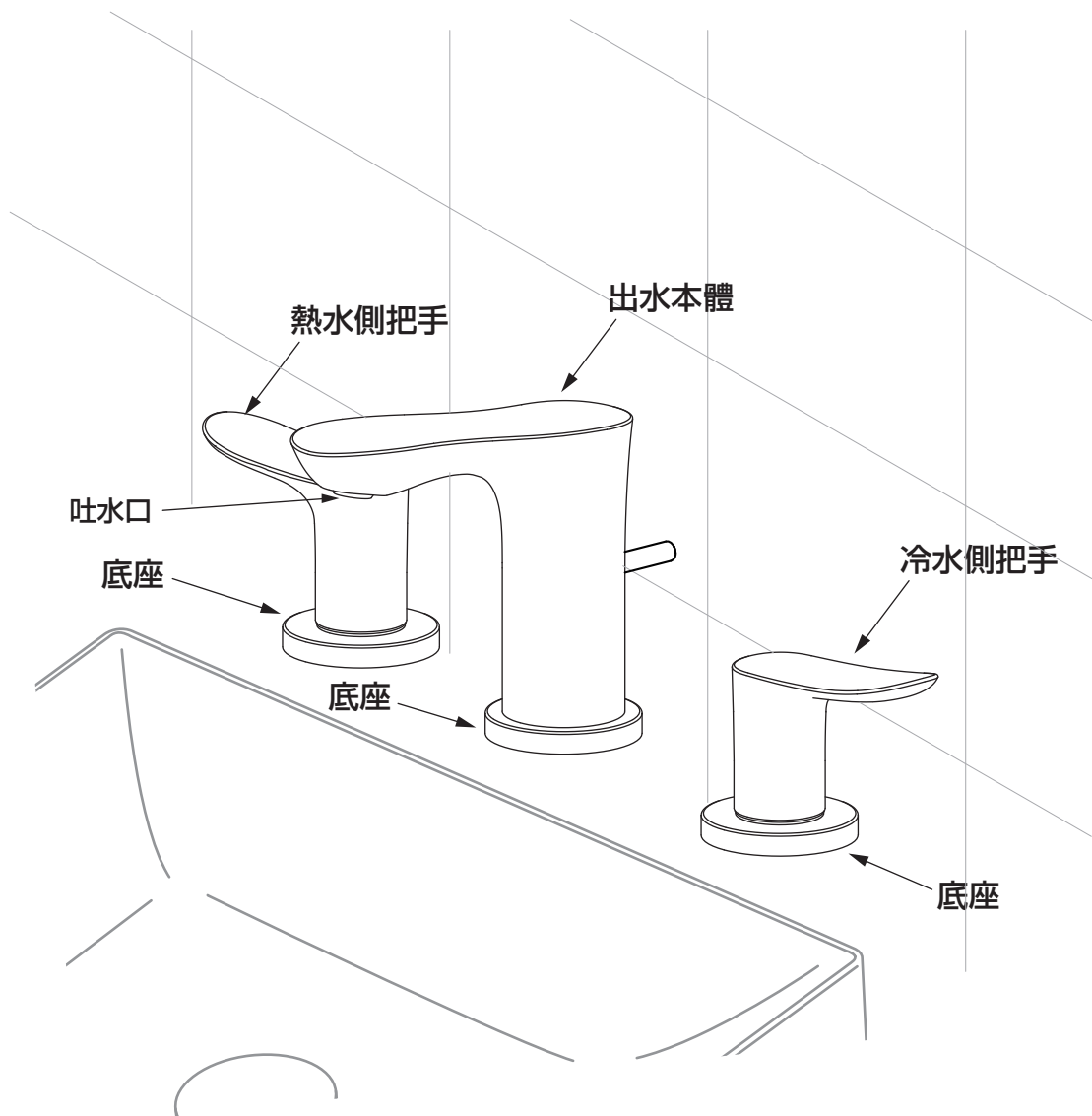

※依型號不同，圖示與實品的形狀有部份差異。

使用方法

流量・溫度調節的方法



1. 將冷水側把手向左側(順時針)轉動。
2. 將熱水側把手向右側(逆時針)轉動，以調節流量・溫度。

由熱水側開始轉動可能因突然的高溫熱水流出導致燙傷。

停止冷水(熱水)出水

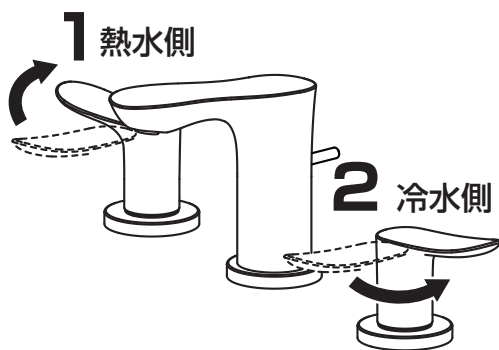

1. 務必先由熱水側的把手向左側(順時針)方向轉動。
2. 將冷水側的把手向右側(逆時針)方向轉動。

※若先轉動冷水側，可能會因高溫出水導致燙傷。
※請慢慢操作把手。否則可能產生水錘現象。

注意

「水錘現象」意即急速關水時發出「咚」的聲音之現象，並非龍頭不良。因為有可能導致配管損傷或漏水等，請注意慢慢關閉把手，避免水錘現象發生。

預防凍結方法 (使用於可能產生凍結場所)

- ◎龍頭若凍結可能導致零件破損、或漏水。
- ◎若因凍結所導致破損，即使於保固期間，仍屬收費修理。
- ◎長時間不使用時的驟冷防範，請進行預防凍結。
- ◎可能產生凍結的場合，請勿讓龍頭周邊的溫度低於0°C以下。若降至冰點以下，請依以下手續處理。

使用於一般場所

使用於可能產生凍結之場所，可依以下處置方法預防凍結。

- 由龍頭排出少量的水。
- 配管部等用保溫材包覆。

使用於寒冷地帶

進行龍頭內的排水作業前，請務必進行配管內的排水。
若沒有進行配管內的排水，龍頭內的水沒有充分的排盡，有可能會導致凍結。

重要

請依以下順序進行排水動作。

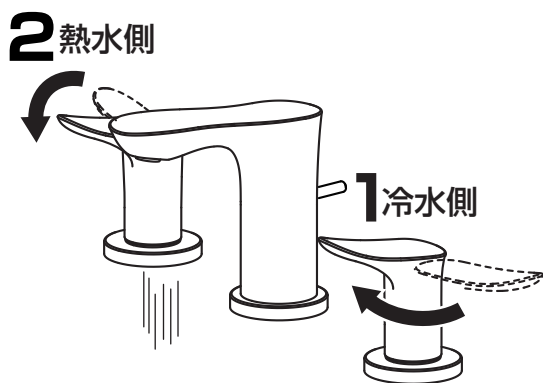

1. 由配管部的排水栓等停止通水，進行排水。

若不知配管總開關及排水栓時，請洽詢施工業者。

2. 將熱水・冷水側的把手全開將龍頭內的水排掉。

再次給水的場合

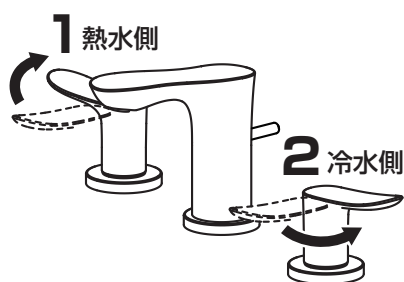

確認切換桿是否已經下降後，將熱水・冷水側的把手關閉後，(未出水的狀態)，再次進行給水。

日常清潔保養

使用布料的清潔保養

● 輕微髒污的情形時

請以沾水(或溫水)後擰乾的柔軟布料，擦去髒污。

● 嚴重髒污的情形時

請以柔軟布料沾取適量稀釋過的浴室用中性清潔劑擦拭後，以水清洗再擦乾。



請 求

請勿使用會損傷龍頭表面的物品。

- 酸性清潔劑、含氯漂白劑、鹼性清潔劑
有可能導致龍頭表面變色，樹脂零件破損。
- 稀釋劑、揮發劑等溶劑
有可能導致橡膠和樹脂零件破損。
- 去污劑、研磨粉等含有粗顆粒的清潔劑
- 尼龍刷、棕刷、塑膠刷等
會造成龍頭表面受傷。

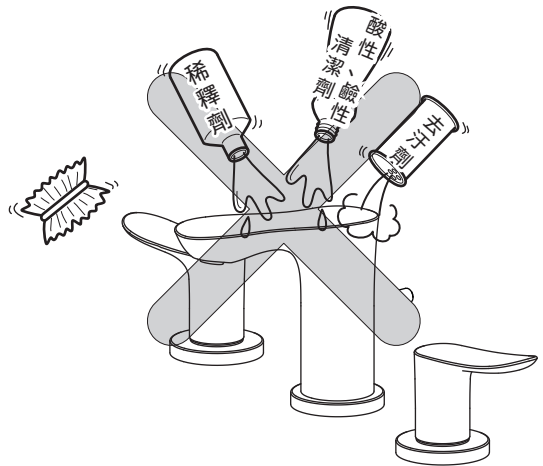

出水口的清潔保養

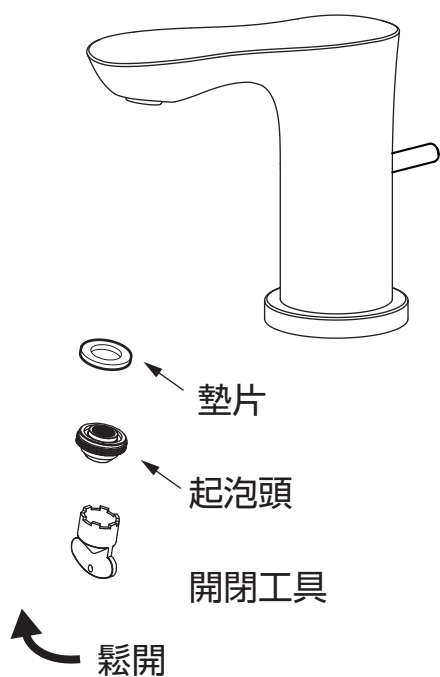

1. 將起泡頭旋轉拆下。
請使用開閉工具拆下。
2. 若起泡頭阻塞著垃圾或髒污，
請使用牙刷等物清除。
3. 安裝起泡頭。

※請注意，分解時，請勿遺失零件。

※請注意起泡頭的方向。



定期檢查

為讓您安全・舒適地使用，請進行以下的定期檢查。

配管周圍的漏水(一年2次以上)

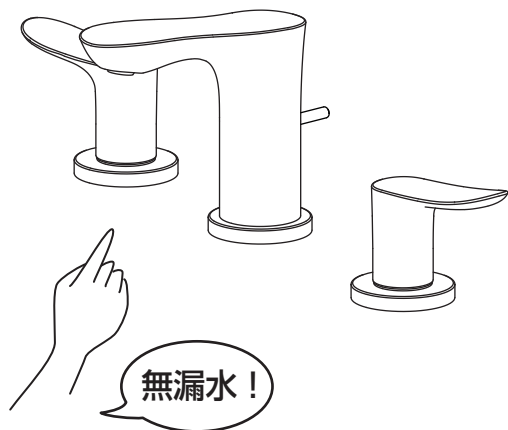

確認配管周圍有無漏水。

若因劣化・磨損等造成零件破損，可能導致受傷、或漏水弄濕家具設備等財物損失。

漏水的情形時，請關閉止水栓或給水總開關洽詢原購買的販售店、安裝公司或台灣TOTO免付費服務專線。

TEL：0800-890-250

本體部的鬆脫(一年2次)



確認商品有無鬆脫等異常。

配管周圍若有鬆脫的情形下持續使用時，會對配管造成負荷，而導致漏水。還有鬆脫等的異常持續放置後，零件的破損和電鍍零件表面破裂，有可能導致受傷。若依然有鬆脫時，請洽詢原購買的販售店、安裝公司或台灣TOTO免付費服務專線。

TEL：0800-890-250

切換桿的操作性(一個月1次以上)

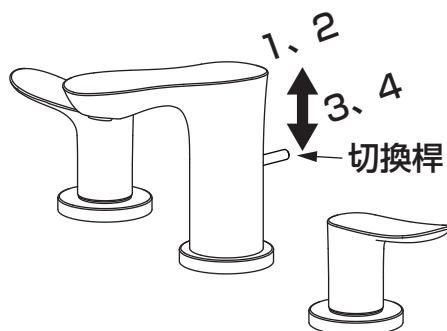

上下操作切換桿。

切換桿若長期未操作的狀態下，進行使用時，有可能會無法動作。

請操作數次，確認是否可以順利動作。若無法動作的場合，請洽詢原購買的販售店、安裝公司或台灣TOTO免付費服務專線。

TEL：0800-890-250

疑似故障時

緊急止水的方法

配管周圍的漏水或水流不止等緊急情況時，請依下圖要領關閉止水栓或給水總開關。

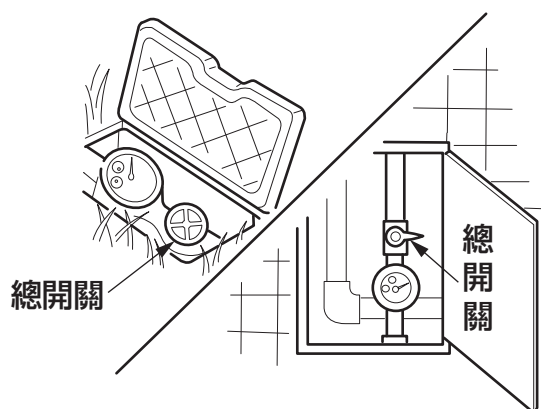

關閉總開關。

●以下情形時，並非故障。

委託修理之前，請確認以下事項。

若仍無法解決時，請洽詢原購買的販售店、安裝公司、或台灣TOTO免付費服務專線。
TEL：0800-890-250 詳細內容請參閱售後服務(P.20)。

委託修理之前

現象	建議檢查之處	處置方法	頁數
無法止水	把手是否全關？	把手轉至止水位置為止。	7頁
流量小	把手是否完全打開？	操作把手調整流量。	7頁
	與瓦斯熱水器組合安裝使用時，能力切換式的熱水器是否設定至適當能力？	請將瓦斯熱水器的能力設定至適當能力。	—
只出冷水	熱水器供給的熱水是否充足？	確認熱水器的設定溫度・動作。	—
溫度不易調節	熱水器供給的熱水是否充足？	確認熱水器的設定溫度・動作。	—

售後服務

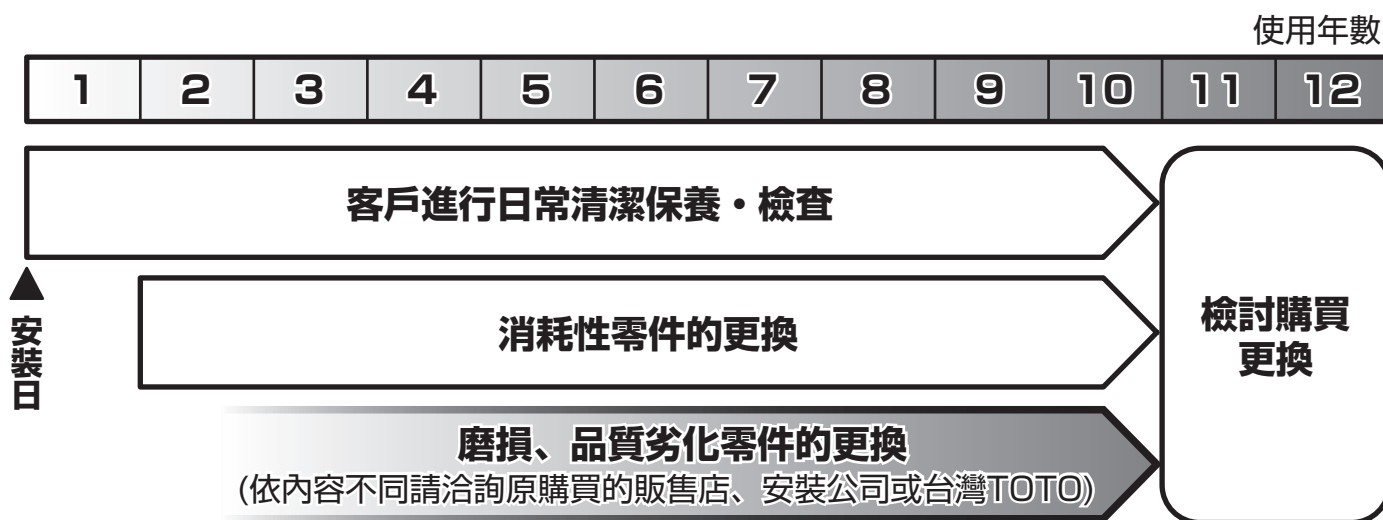

【委託維修前，請先確認「疑似故障時」(P.12)!】

保證書 (本說明書的封底即為保證書)

- 本商品依據保證書內容做出保證。請確認是否填入安裝日、安裝公司名(或販售店)及捺印。另外，請詳細閱讀保證書內容後，妥善保存。
- 保證期間請確認保證書。

關於保證

● 保證期間中

依據保證書的規定進行維修。因為保證期間內也可能必須付費維修，請詳細確認保證書內容。例如：「未遵照使用說明書、施工說明書、產品上的注意標籤等產生的不良問題」等情形時，需收取費用。

● 保證期間過後

經維修後可繼續使用的商品，將根據顧客要求進行維修並收取費用。
→請確認「委託修理時」「維修費用的構成明細」(P.21)。

關於零件的更換

免費維修所更換的零件・商品為台灣TOTO所有。

修補用零件的供給期間

本商品的修補用零件 (維持功能上不可欠缺的零件，使用期間中需要更換的可能性大之物品)的供給期間為製造中止後7年。

磨損・劣化零件的更換

- 閥及墊片如果磨損・劣化可能導致漏水。
此情形時，該零件需要更換。
- 磨損・劣化零件的更換請洽詢原購買的販售店、安裝公司、或台灣TOTO免付費服務專線。
TEL：0800-890-250

委託維修時

【委託修理單位】

原購買的販售店、安裝公司或
台灣TOTO免付費服務專線。
TEL：0800-890-250

【需要聯繫的內容】

- ①住址、姓名、電話號碼
- ②商品名 ③型號 ④安裝日
- ⑤故障內容、異常情形
(何處漏水等)
- ⑥希望到府維修日期

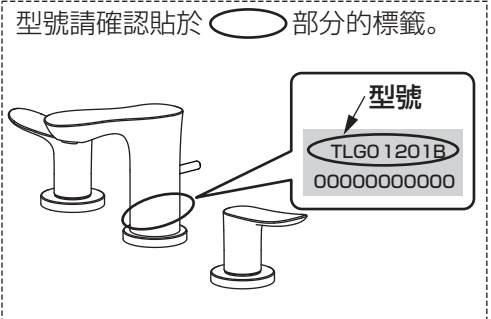

【不明白之處及維修相關洽詢】

原購買的販售店、安裝公司或台灣TOTO免付費服務專線。TEL：0800-890-250

維修費用的構成明細 <委託TOTO維修的場合>

根據修理可以維持商品功能的情況下，由所要求的修理狀況付費。

標準修理費用由 **技術費** + **零件費** + **出差費** 構成。

但是，補修用性能零件的保固期限已過的商品，為無法修理。

TOTO®

保證書

本保證書證明本產品為台灣地區的TOTO正式授權代理商-台灣東陶之正式販售商品。
依以下記載之〈免費維修規定〉提供維修

從購買日期起算之保證期間內,若發生故障,請出示本保證書予購買的安裝公司、販售店或台灣東陶要求維修。

顧 客	姓名	先生	
		女士	
	地址		
購買日期	年	月	日
販售店名			
TEL	印		

產品名稱	臉盆用三孔混合龍頭
產品型號	
保證期間	購買日起一年內

★ 致顧客

當您領取本保證書時,請確認販售店是否填寫購買日期並蓋店章。

本保證書不會再發出,請妥善保存(未蓋店章時,視同無效)。

〈免費維修規定〉

※為保障您的權益,請務必確認本保證書是否蓋有販售店之店章並記載購買日期。若未蓋店章及記載購買日期,恕難提供免費維修服務。

1. 依照使用說明書手冊等所記載之使用方式、注意事項正常使用而發生故障時,於保證期間內免費維修。
2. 於保證期間內,請求安裝公司、販售店、台灣東陶或相關單位提供免費維修服務時,請出示本保證書。
3. 因搬遷等原因需要對本商品進行拆卸、移機時,為避免拆卸、移機不當造成故障或損壞,請事先與購買的安裝公司或販售店商談,搬遷時也請務必攜帶使用說明書。
4. 保證期間內若有下列情形,仍須收取維修費用:
 - (1) 未依照使用說明書手冊等所記載之使用方式、注意事項而不當使用,或因不當修理、改造而造成之故障或損壞。
 - (2) 因不當拆卸、移機等所引起之故障或損壞。
 - (3) 火災、地震、水災、落雷、凍災、其他天災、公害、鼠類等動物和昆蟲破壞、機器內殘留鼠類、昆蟲屍體、排水管及排糞管內沼氣(硫化氫等腐蝕性氣體)、鹽害或異常電壓造成之故障或損壞。
 - (4) 因使用非指定電源(電壓、頻率)及異常水質引起之故障或損壞(跳電、濾網阻塞、橡膠磨耗劣化等)。
 - (5) 因砂石及垃圾等引起之損壞及耗損零件(乾電池等)之耗損。
 - (6) 清潔保養上之不慎所引起的污垢、鐵鏽、外觀變色、排水不良等狀況(禁用含酸、鹼之清潔劑)。
 - (7) 未出示此保證書時。
5. 本保證書僅限台灣國內有效。
6. 本保證書將不再發出,請務必妥善保存。
7. 本保證書在以上所記載的期間、條件下均免費維修,保證期間過後的維修若有不明白之處,請向購買的安裝公司或販賣店詢問。
8. 免費維修所更換之零件、商品,歸台灣東陶所有,將予以回收。

台灣東陶免付費服務專線

0800-890250

台灣東陶股份有限公司

台北市松仁路101號3樓 (c) TEL:(02)8789-0250