

穿衣平台

YKA41



- 感謝您選購TOTO穿衣平台。
請詳細閱讀本使用說明書後，正確地使用。
- 請務必確認保證書內已記入安裝店名/販賣店名、安裝日/購買日等事項。
- 本說明書，請務必妥善保存。必要時請詳細閱讀。
- 使用說明書內記載了有關清潔・維修相關的重要事項，請向清潔、維修業者詳細說明。



安全注意事項 (為安全起見，請務必遵守)

使用前，請先詳細閱讀本「安全注意事項」後，正確使用。

- 閱畢後，請存放於使用者容易拿取的場所。
- 本說明書所列出的各種警告標示，是為方便您能安全、正確使用此商品，並防範對您本人及其他使用者造成危害，或因使用不當而導致財產的損失。各標示及其含意如下所示。
- 以下列圖示區分，說明應遵守內容的種類。

標示	意義
 警告	若忽視本標示欄的內容而操作錯誤，可能導致人員死亡或重傷。

	為絕對「禁止」的內容。 左圖表示「禁止拆解」。
	為務必執行的「強制」內容。 左圖表示「務必執行」。

警告	
 禁止拆解	修理技術者以外的人員，請勿自行拆解・修理・改造 可能導致故障、受傷或重大事故。
 禁止	不可對商品潑水，或設置在濕氣較重的場所 可能因部材腐蝕，導致商品鬆脫、受傷或重大事故。
	請勿將點燃的香菸放置在平台上 可能導致火災。 請勿在穿衣平台上跳或讓孩童在平台上玩耍 可能因跌倒導致受傷。
 務必執行	使用中，若商品出現異常時，請立即停止使用，並連絡原購買的販售店、安裝公司、或台灣東陶免付費服務專線0800-890-250，進行檢查 可能因商品鬆脫、跌倒等導致受傷或重大事故。

各部位名稱

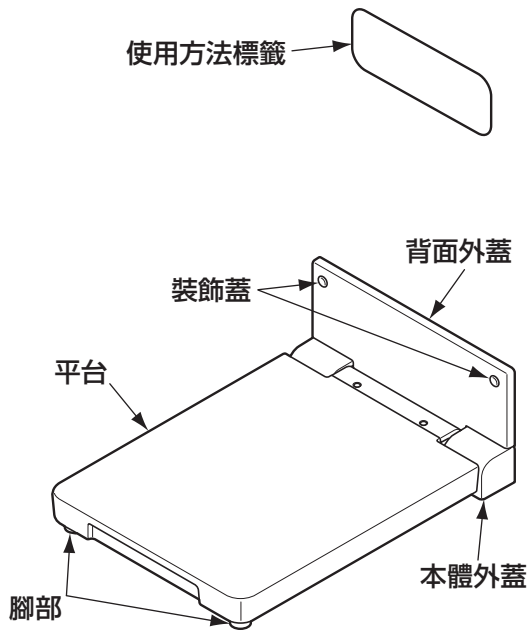

附屬零件的確認

■請確認有以下零件。

附屬零件	
標示標籤	2張
使用方法標籤	1張
使用說明書(本說明書)	1張



標示標籤

標示標籤請黏貼在廁所的入口、或是貼在設置穿衣平台的洗手間入口。

使用方法

■使用方法

①將平台往前拉。

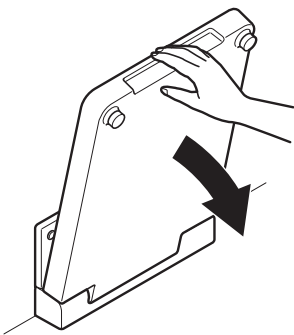

②脫下鞋子，慢慢站上平台上使用。

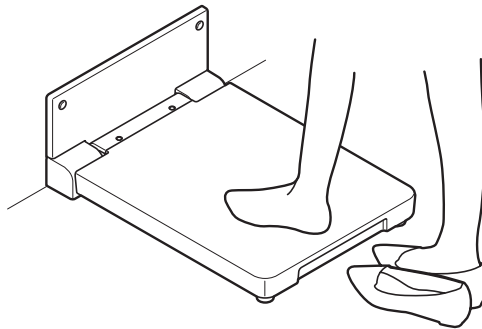

③使用後，請務必將平台歸回原位。

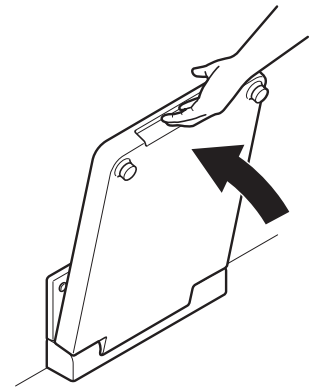

■使用用途

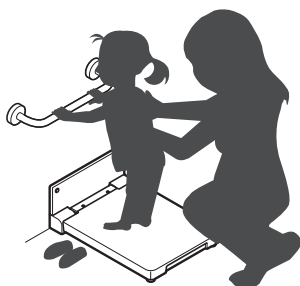

更換尿布



更換衣物



行李放置

日常清潔保養

⚠ 警告

- 不可對商品潑水，或設置在濕氣較重的場所
可能因部材腐蝕，導致商品鬆脫、受傷或重大事故。

一般清潔保養方法

- 請以沾水或溫水後擰乾的柔軟布料，擦去髒汙。

嚴重髒汙時的清潔保養方法

- 請以柔軟布料沾取適量稀釋過的浴室用中性清潔劑擦拭，接著，再以沾水擰乾軟布，將清潔劑擦拭乾淨後，擦乾。

清潔保養時的注意事項

請勿使用以下會損傷商品表面的物品

- 酸性清潔劑、鹼性清潔劑、含氯漂白劑
- 稀釋劑、揮發油等溶劑
- 去汙粉、研磨粉等含粗例子的清潔劑
- 尼龍刷、刷子等



致穿衣平台的管理者

⚠ 警告

- 使用中，若商品出現異常，請立即停止使用，並連絡原購買的販售店、安裝公司、或台灣東陶免付費服務專線0800-890-250，進行檢查
可能因商品鬆脫、跌倒等導致受傷或重大事故。

為了讓您可以安全地使用商品，請確認以下項目。（月1回）

- 打開平台時，平台是否很快速地倒向地面？
- 關上平台時，無法歸回原位卡在中間？
- 本體外蓋或背面外蓋等是否損壞？
- 腳度部或裝飾蓋等的零件是否鬆脫？
- 使用方法標籤是否剝落？

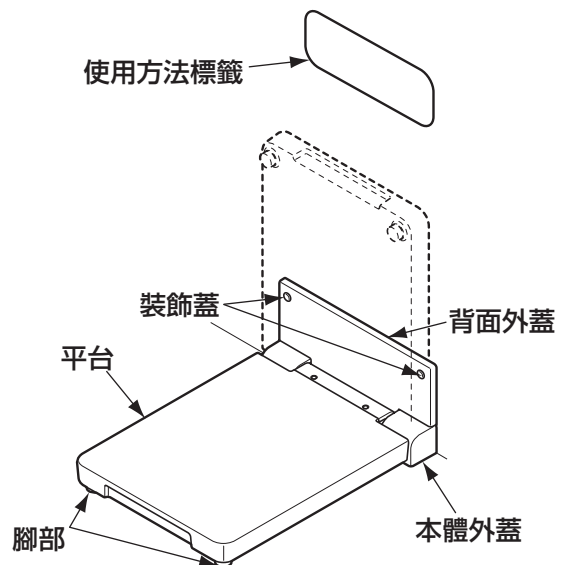

TOTO

保證書

本保證書證明本產品為台灣的TOTO正式授權代理商-台灣東陶之正式販售商品。
依以下記載之〈免費維修規定〉提供維修

從購買日期起算之保證期間內,若發生故障,請出示本保證書予購買的安裝公司、販售店或台灣東陶要求維修。

顧 客	姓名	先生
		女士
	地址	
購買日期	年	月 日
販售店名		
TEL	印	

產品名稱	穿衣平台
產品型號	YKA41
保證期間	自購買日起1年內

★ 致顧客

當您領取本保證書時,請確認販售店是否填寫購買日期並蓋店章。

本保證書不會再發出,請妥善保存(未蓋店章時,視同無效)。

〈免費維修規定〉

※為保障您的權益,請務必確認本保證書是否蓋有販售店之店章並記載購買日期。若未蓋店章及記載購買日期,恕難提供免費維修服務。

1. 依照使用說明書手冊等所記載之使用方式、注意事項正常使用而發生故障時,於保證期間內免費維修。
2. 於保證期間內,請求安裝公司、販售店、台灣東陶或相關單位提供免費維修服務時,請出示本保證書。
3. 因搬遷等原因需要對本商品進行拆卸、移機時,為避免拆卸、移機不當造成故障或損壞,請事先與購買的安裝公司或販售店商談,搬遷時也請務必攜帶使用說明書。
4. 保證期間內若有下列情形,仍須收取維修費用:
 - (1) 未依照使用說明書手冊等所記載之使用方式、注意事項而不當使用,或因不當修理、改造而造成之故障或損壞。
 - (2) 因不當拆卸、移機等所引起之故障或損壞。
 - (3) 火災、地震、水災、落雷、凍災、其他天災、公害、鼠類等動物和昆蟲破壞、機器內殘留鼠類、昆蟲屍體、排水管及排糞管內沼氣(硫化氫等腐蝕性氣體)、鹽害或異常電壓造成之故障或損壞。
 - (4) 因使用非指定電源(電壓、頻率)及異常水質引起之故障或損壞(跳電、濾網阻塞、橡膠磨耗劣化等)。
 - (5) 因砂石及垃圾等引起之損壞及耗損零件(乾電池等)之耗損。
 - (6) 清潔保養上之不慎所引起的污垢、鐵鏽、外觀變色、排水不良等狀況(禁用含酸、鹼之清潔劑)。
 - (7) 未出示此保證書時。
5. 本保證書僅限台灣有效。
6. 本保證書將不再發出,請務必妥善保存。
7. 本保證書在以上所記載的期間、條件下均免費維修,保證期間過後的維修若有不明白之處,請向購買的安裝公司或販賣店詢問。
8. 免費維修所更換之零件、商品,歸台灣東陶所有,將予以回收。

台灣東陶免付費服務專線

0800-890-250

台灣東陶股份有限公司

台北市松仁路101號3樓