

TOTO

## CW300 / CW320 分離式馬桶

為了使商品的各項功能充分發揮,施工時請務必遵照本施工說明書的內容正確地施工。  
安裝完成後,也請務必向客戶詳細解說商品的使用方式。

## 安全注意事項 (安全注意事項)

施工前,請務必詳細閱讀「安全注意事項」後,正確的施工。  
本說明書中所列出之各種警告標示,是為了方便您能安全且正確的安裝此商品,  
並防範對您本人及其他使用者造成危害,或因使用不當而導致財物損失。  
各標示及其涵義如下所示。

標示	意義
	<b>注意</b> 若忽視本標示欄的內容而操作錯誤,可能導致人員受傷或財物損失。

以下列圖示區分,說明應遵守內容的種類。

	絕對「禁止」的內容。 左圖代表「禁止」。		務必執行的「強制」內容。 左圖代表「務必執行」。
--	-------------------------	--	-----------------------------

## 注意

	請勿對馬桶施與重力或撞擊 可能因馬桶破損,導致人員受傷,或因漏水導致弄濕傢俱設備。
	請勿彎折、或使用香菸火、刀片等物損傷高壓軟管 可能因高壓軟管破損,或因漏水導致弄濕傢俱設備。
	請勿在止水栓打開的狀態下將給水濾網拆下 如果未關閉止水栓水會噴出,因漏水導致弄濕傢俱設備。
	進行安裝施工時,請務必使用附屬零件及指定零件 否則,可能導致無法正常安裝。
	安裝時,請確實遵守本說明書進行 否則,可能導致故障或漏水。

## 安裝前注意事項

- 請確保安裝馬桶所需的空間,並確認不會妨礙門的開關。
- 請務必在安裝作業完全結束後才可對產品進行通電和通水。
- 請注意避免損壞高壓軟管前端的接頭部。
- 供水壓力範圍最低必要水壓(流動時)0.05 MPa(10L/分)、最高水壓(靜止時)0.75 MPa。  
請在此壓力範圍內使用本產品。

## 包裝內零件

	名稱	個數	簡圖	備註
	馬桶	1個		水箱零件已安裝
水箱	阿比股	1個		隨附
	排污套管	1個		隨附
零件包	塑膠墊圈(馬桶用)	2個		隨附
	裝飾蓋	2個		隨附
	墊片(排污套管用)	2個		隨附
	塑膠子	4個		隨附
	自攻螺絲(2 1/2"長)(馬桶用)	2個		隨附
	自攻螺絲(2"短)(排污套管用)	2個		隨附
	止水栓	1個		隨附
	高壓軟管	1個		隨附
	油泥	1個		隨附

※依型號不同,圖示與現物形狀略有差異。

- 施工前,請先確認給水口及排水管均在指定位置。
- 如果未在指定的位置,商品無法正確安裝。
- 安裝止水栓前,請務必將給水管內的髒污、砂石等清除乾淨。
- 若排水管與地面之間存在縫隙,請務必填充防霉型矽膠類密封材(矽利康)。  
否則恐導致樓下漏水。

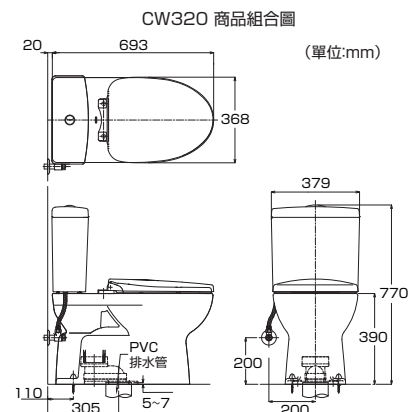
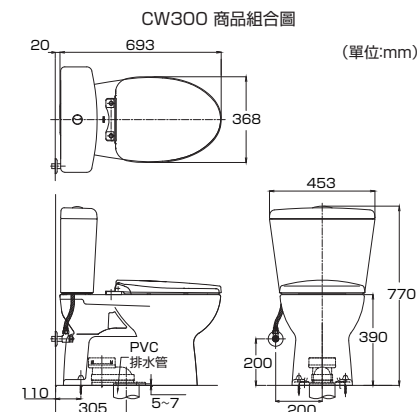

## 一、排污套管安裝

- 請確認排水管中心到完成壁面尺寸為305mm,及給水口預留位置是否正確。
- 請於排水管中心劃出+字線,且將排水管完成地面算起5~7mm處切斷。
- 將排污套管對齊排水管上記號並鑽孔。
- 請將排水管周邊的粉塵清理乾淨後,在打孔內填入矽利康並打入塑膠子。
- 請先將油泥安裝於排水管上緣(如圖)。
- 將排污套管對齊排水管及地面安裝孔,使用自攻螺絲(短)加墊片鎖緊於地面。

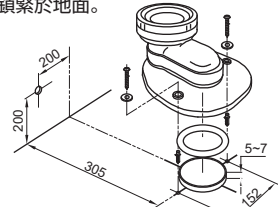

## 三、水箱安裝

- 水箱之進水器連接高壓軟管。
- 將阿比股套入水箱排水底部。
- 將水箱螺栓套入馬桶安裝孔後,左右平均鎖緊至水箱不會晃動為止。

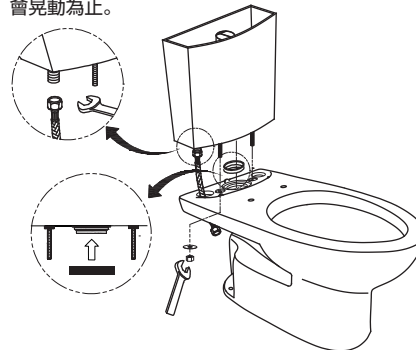

## 五、便座安裝

- 將便座安裝馬桶上(參考便蓋說明書)。

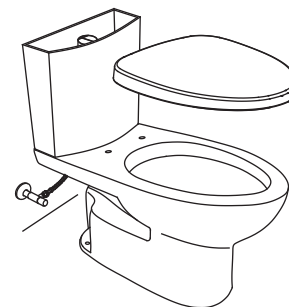

※依型號不同,圖示與現物形狀略有差異。

## 二、馬桶安裝

- 將馬桶排水口對齊安裝於地面排污套管口後垂直押入。
- 於馬桶安裝孔記號,將馬桶移開並鑽孔。
- 在打孔內填入矽利康並打入塑膠子。
- 安裝止水栓,再將馬桶安裝回排污套管上。

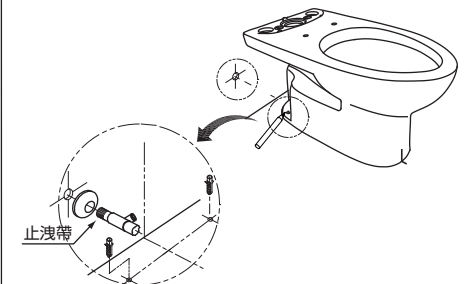

## 四、測試沖洗

- 將高壓軟管連接於止水栓。
- 通水後須確認各部位是否有漏水問題,並確認沖洗功能是否正常。

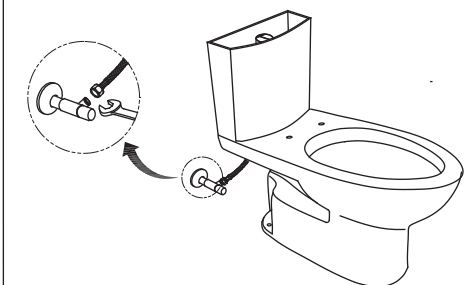

※注意: 請勿折彎軟管

## 六、填補矽利康

- 使用自攻螺絲(長)套入塑膠墊片後,將馬桶鎖緊於地面。
- 在裝飾蓋內邊緣塗抹矽利康並套入螺絲固定。
- 馬桶下緣周圍塗抹矽利康,以有效防止水或尿液滲入。

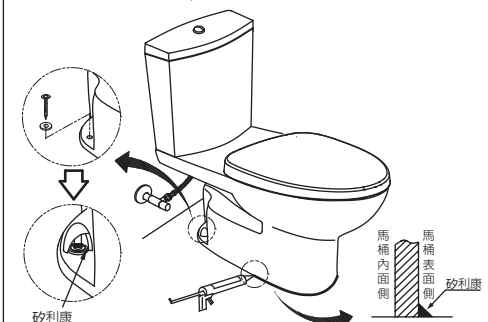

※警告: 禁止使用環氧樹脂或硬化後體積變大的密封材料。