

# TOTO

## 地板排水便器

為了使商品的各項功能能充分發揮，施工時請務必遵照本施工說明書的內容正確地施工。  
組裝完成後，也請務必向客戶詳細解說商品的使用方式

CW60GU(305mm~540mm)



### 1 安全注意事項

施工前，請詳細閱讀本「安全注意事項」後，再正確地施工。為使您安全且正確地安裝本製品，並防範對您及其他使用者造成危害、抑或財產損失，本說明書中列出各種不同標示。各標示及其含義如下所示。

表示	意義
 <b>注意</b>	若無視此注意內容時，錯誤的使用方式，可能會導致人員受傷或發生財物損失。

安全注意事項的種類依下列圖示區分說明之。

	絕對「禁止」的行為。		務必「強制」執行的內容。
--	------------	---	--------------

 <b>注意</b>	
	請勿撞擊陶器 可能導致陶器破損而受傷，或漏水弄濕家具設備等財物損失。
	設置、施工所使用的零件，請務必使用附屬零件及指定零件。

### 2 零件的確認

※請參照下表，確認是否有以下零件。

名稱	個數	略圖	備考
便器	1個		
排水調節裝置	1個		
連結管	1個		
地面排水管連接部	1個		
止水栓	1個		
配件	1個		
油泥	1個		
高壓軟管	1個		
固定片	1個		
螺絲袋	平頭木螺絲	1個	( $\phi 5.8 \times 56$ )
	木螺絲(排水套管用)	4個	( $\phi 6 \times 60$ )
	木螺絲(固定片用)	2個	( $\phi 6 \times 50$ )
	墊圈(固定片用)	2個	
固定螺絲包	1包		
塑膠子	2包		1包4個
施工板	1個		
施工說明書	1個	本紙	
飾蓋	飾蓋(前)	1個	
	飾蓋(後)	2個	
袋	螺栓	2個	
	墊圈	2個	
墊片	2個		

### 3 各部位名稱及施工要點

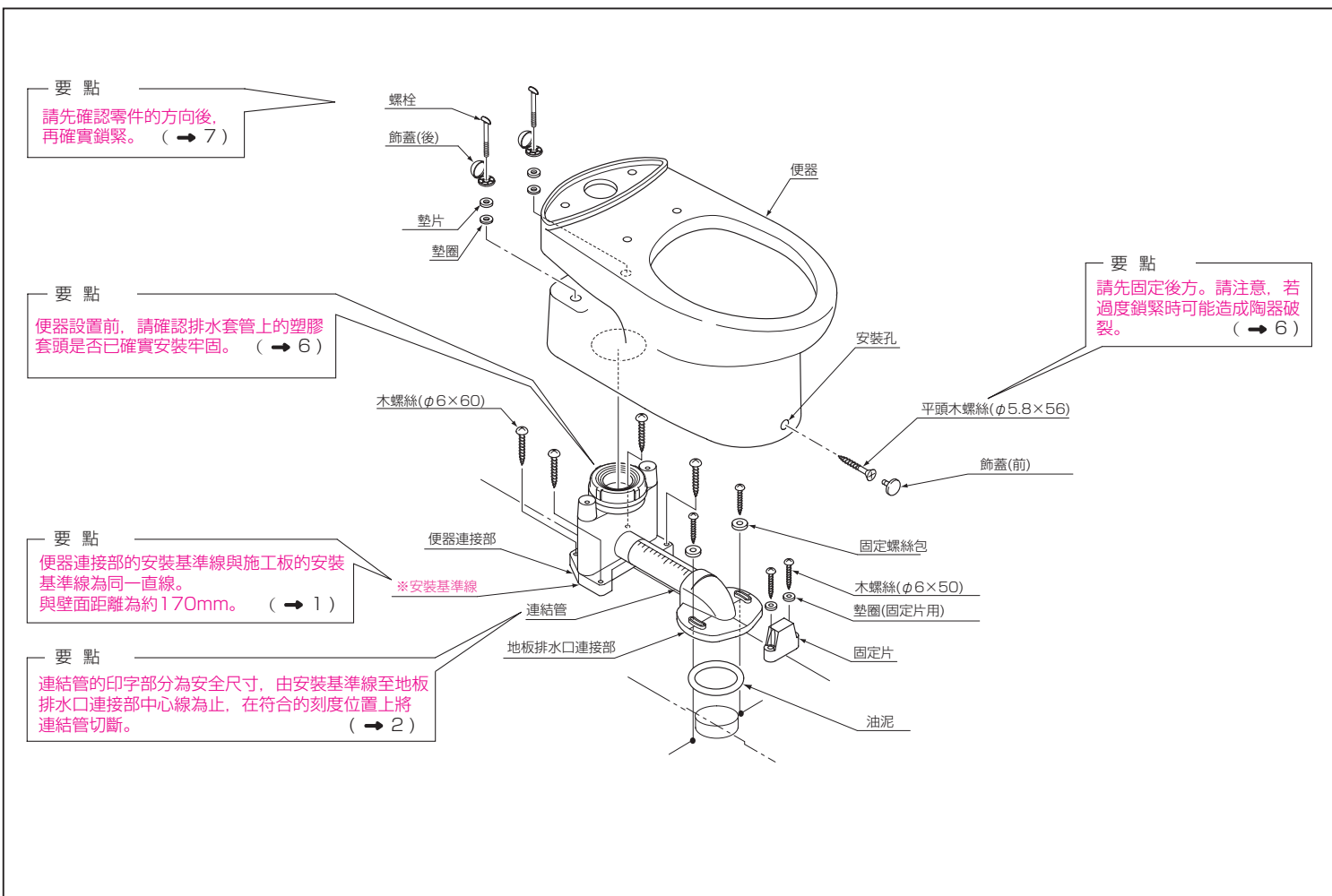

## 4 施工前注意事項

### 1. 排水距離尺寸可安裝範圍

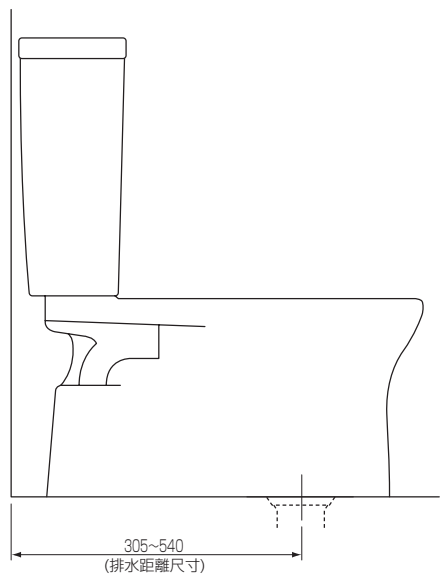

更換前，請先確認便器的排水距離是否在305mm~540mm的範圍以內。

## 5 便器施工要領

### 1 施工板的位置

■於距離壁面170mm的位置，將施工板對準安裝基準線。

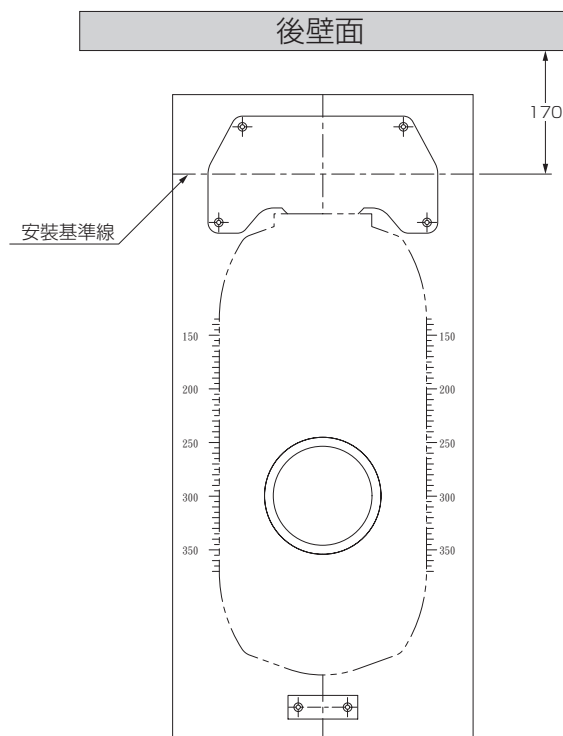

※安裝基準線的位置決定，左右兩側都必須實施。

### 2 連結管的切斷

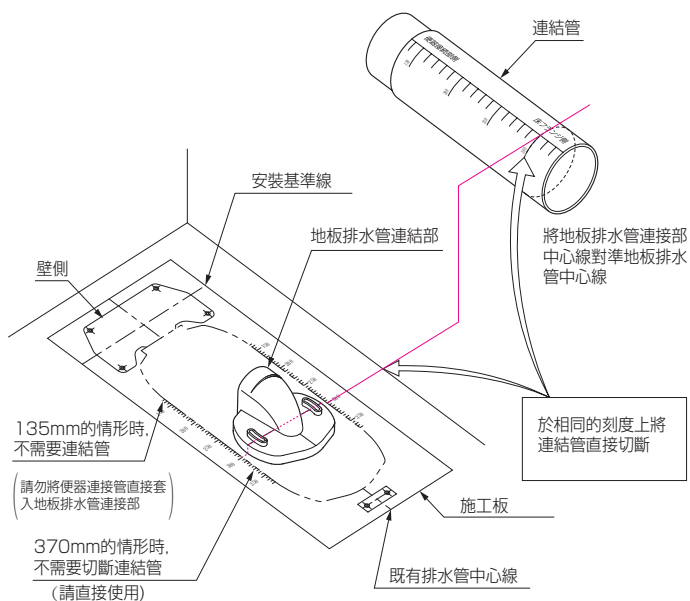

(例) 上圖測定尺寸為300mm的情形

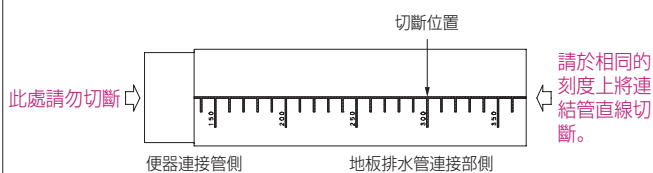

### 3 描繪施工板上的安裝孔位置

① 放置施工板於距離壁面170mm位置，並對準安裝基準線。

② 於施工板所定的位置上，描繪出便器連接部安裝孔與固定片安裝孔的位置。

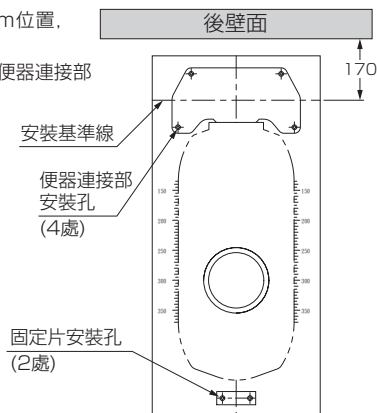

### 4 排水套管的組裝

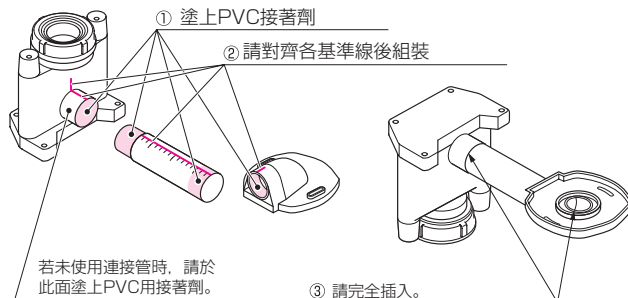

### ⚠ 注意

請務必將連結管完全插入到底。接著不良恐將導致漏水。與地面接著時，切勿留下縫隙。縫隙過大時，恐將導致漏水。

## 5 固定片・排水套管的安裝

- ① 於地板鑽孔並打入塑膠子後，排水套管底部裝上油泥，將排水套管往下壓直到排水套管之底面碰到地面為止。
- ② 利用墊圈・木螺絲，將地板排水管連接部固定於地板排水口上。
- ③ 以木螺絲將固定片固定於地板上的所定位置。

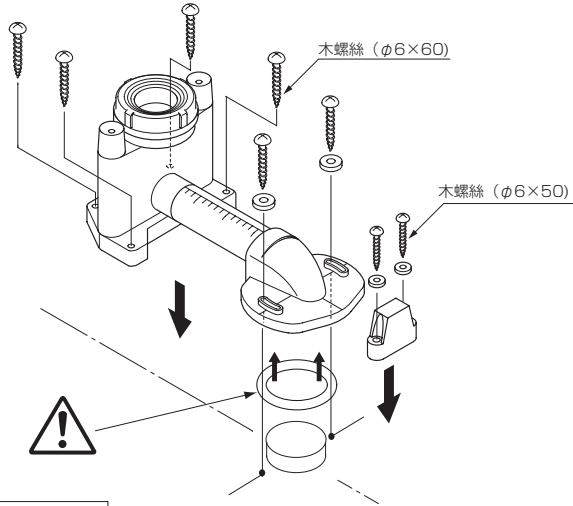

### 注意

#### 使用油泥時注意事項

請依地板上既有的排水口類型，選擇金屬排水管用油泥或樹脂排水管用油泥。但若使用TOTO溝槽型樹脂排水管時，請務必先將油泥填入溝槽內。  
※如未確實填入溝槽內時恐將發生漏水。

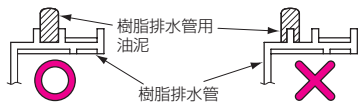

## 6 便器的安裝

- ① 清除便器排水口及排水管連結部周圍的垃圾與汙物，並將便器排水口插入排水套管上。
- ② 螺栓旋入馬桶後側的安裝孔內，將便器固定於排水套管上後，蓋上螺栓飾蓋。
- ③ 將平頭木螺絲旋入便器前側的安裝孔內，便器固定於固定片上，在螺絲頭上扣入飾蓋。

### 步驟 1

請用手確實鎖緊螺栓。(→ 7)  
請勿使用工具鎖緊螺栓。

請注意，若過度鎖緊，可能導致排水套管或陶器破裂，導致漏水或人員受傷。

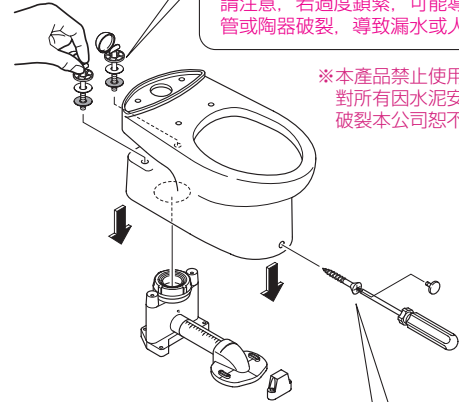

※本產品禁止使用任何水泥安裝，對所有因水泥安裝引起的馬桶破裂本公司恕不負責。

### 步驟 2

請將平頭木螺絲確實鎖緊。

請注意，過度鎖緊可能導致陶器破裂。

### 注意

請務必先固定便器後側。

若先固定前側，可能導致便器向後方滑動，橡膠連接部漏水。

## 7 附飾蓋螺栓的構造

### 7-1 安裝

■請先將飾蓋打開。  
打開方法為手握螺絲，避開缺口，依下方箭頭所指的方向以手指扳開。

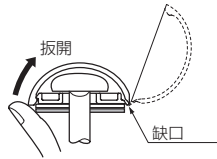

■安裝螺栓前，請先確認墊圈及墊片的順序及方向，以避免安裝錯誤。

■螺栓鎖緊後，依下方箭頭的方向將裝飾蓋蓋回，並且向下壓直到「卡」一聲為止。

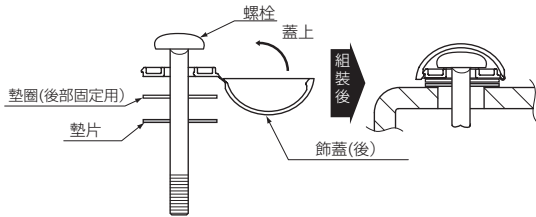

### 7-2 拆卸

■拆除螺栓時，請先將裝飾蓋打開。接著，避開缺口，使用一字螺絲起子等物插入，朝箭頭所指的方向扳開即可。

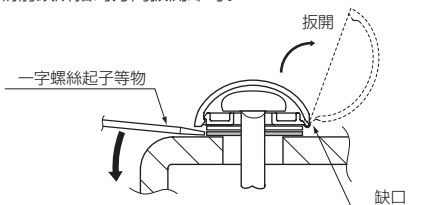

## 8 水箱的安裝

■安裝水箱時，請參照水箱所附的施工說明書。

## 舒適使用的秘訣

■清洗時的水或尿液若滲入馬桶下部外緣和地面的縫隙時，容易使地面產生黴斑。建議您在馬桶下部周圍塗抹防黴透明矽利康，以有效防止水或尿液滲入。

