

Aqua-auto 感應龍頭

2016.03 1版

為了使商品的各項功能能充分發揮，施工時請務必遵照本施工說明書的內容正確地施工。組裝完成後，也請務必向客戶詳細解說商品的使用方式

1-1

安全注意事項 (為了安全起見，請務必遵守)

施工前，請詳細閱讀本「安全注意事項」後，再正確地施工。

- 為使您安全且正確地安裝本製品，並防範對您及其他使用者造成危害、抑或財產損失，本說明書中列出各種不同標示。
- 各標示及其含義如下所示。

- 以下列圖示區分，說明應遵守內容的種類。



警告

無視此注意內容時，錯誤的使用方式，將可能會導致人員的受傷或死亡。



注意

無視此注意內容時，錯誤的使用方式，將可能會導致人員的受傷或財產損失。



絕對“禁止”的行為。

左圖表示“禁止拆卸”。



務必「強制」執行的內容。

左圖表示“務必執行”。



警告

請勿使用出現鬆動的插座

可能導致火災或觸電。



請勿向電源插頭或機能部上潑水

可能導致火災或觸電。



請勿使用指定電源 (AC100~240V) 以外的電源

可能導致火災。



請勿用力拉扯電源線，如彎曲、或在其上放置重物等

可能導致火災或觸電。



禁止



警告



禁止

請勿超出插座或配線器具的額定功率

使用多孔插座等方式導致超出額定功率後，可能因發熱而導致火災。

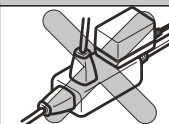

禁止接觸

手濕時，請勿插拔電源插頭

可能導致觸電。



打雷時，請不要接觸電源插頭

可能導致觸電。



禁止觸水使用

請勿安裝在浴室等潮濕的地方

可能導致故障或觸電。



禁止拆卸

禁止自行進行拆卸、修理、改造

可能導致火災或觸電。

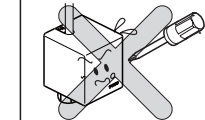

務必執行

拔下電源插頭時，請務必抓住插頭本體並拔下
如拉扯電源線，可能導致插頭或電源線受損，造成火災或觸電。



將電源插頭確實地插到底

可能導致火災或觸電。

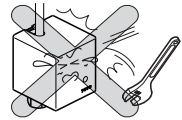

1-2

注意

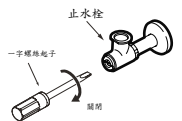
 禁止	請勿施予重力或衝擊 可能導致因破損、漏水而浸濕財物，從而造成財物損失。	
	請勿安裝在室外或可能出現結冰的地方 可能因破損、漏水而浸濕財物，而造成財物損失。	 好冷啊！*
 務必執行	在打掃濾網時，為了防止蓋子突然鬆動，務必要關閉止水栓後進行。 可能因漏水而浸濕財物，從而造成財物損失。	 止水栓 一字螺絲起子 關閉

2

產品一覽表

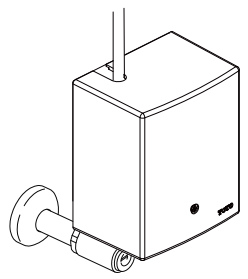
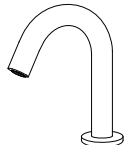
產品型號	吐水口本體形狀	機能部形狀
TWEL01N		
TWEL02N		





3

規格

產品名		感應龍頭
型號		TWEL01N、TWEL02N
類型		交流電型
電源電壓		AC100~240V
消耗功率	待機時	0.4W(≤3W)
	工作時	0.6W(≤5W)
供水壓力	最低必要水壓	0.05Mpa (流動壓)
	最高水壓	0.75Mpa (靜水壓)
可使用水質		自來水或可飲用的井水
使用環境溫度		1~40℃
感應距離		由學習方式感應距離變化型 (依裝設好的陶器自動設定感應距離)
出水流量		TWEL 01N 流量為3L TWEL 02N 流量為3L
供水連接		PT 1/2
用戶		公共場所及普通住宅洗手間用

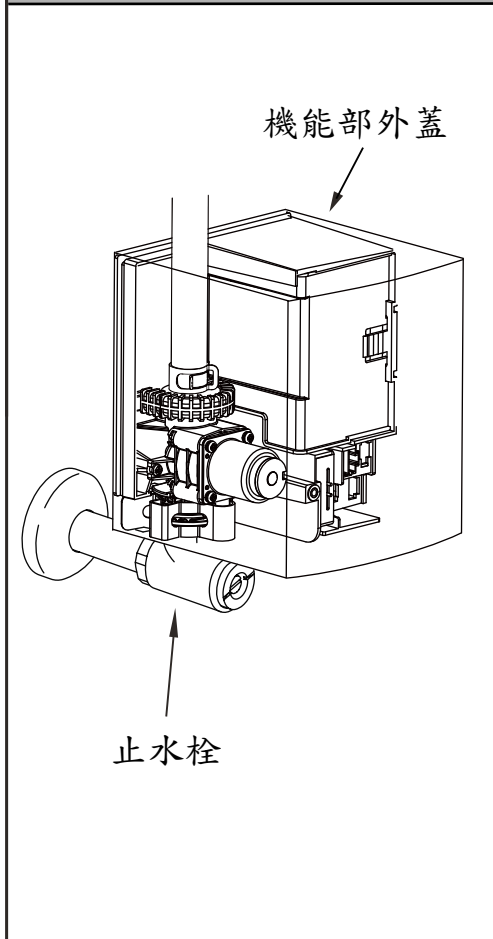
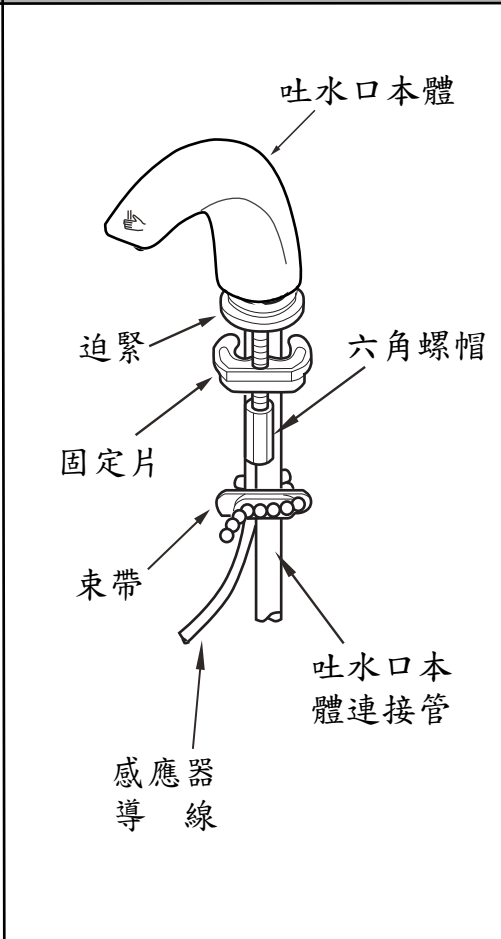
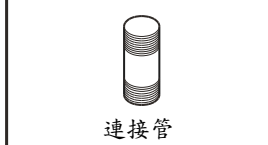
4 零部件的確認

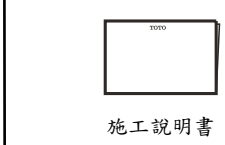
請確認有以下部件。

機能部	吐水口
 <p>機能部外蓋</p> <p>止水栓</p>	 <p>吐水口本體</p> <p>六角螺帽</p> <p>固定片</p> <p>束帶</p> <p>吐水口本體連接管</p> <p>感應器導線</p>
附件	其他
 <p>連接管</p>  <p>法蘭盤</p>	 <p>施工說明書</p>  <p>使用說明書</p>

※根據產品編號不同，示意圖與實際產品的形狀會有一定的不同。

5 安裝前

1. 供水壓力的確認

- 供水壓力範圍在0.05~0.75Mpa。
請在這個壓力範圍內使用。
- 供水壓力超過0.75Mpa時，請使用減壓閥減壓至0.2Mpa。
想要舒適使用，建議使用0.2Mpa左右的水壓。

2. 其他

- 請注意切勿傷及感應器表面。
- Aqua-auto是用於室內的產品，請勿在室外使用。
- 可能因變壓器或其他使用紅外線的機器導致誤操作。
- 由於產品在包裝前進行了通水檢查，所以產品內可能殘存有水，這並非是產品有問題。
- 需要使用符合所安裝陶器的排水零件、進水閥、逆向掛鉤安裝零件、托架或框架等時。
請確認施工說明資料，另行購買。

6 完成圖（例）

※根據產品編號，示意圖與實際產品的形狀有所不同。

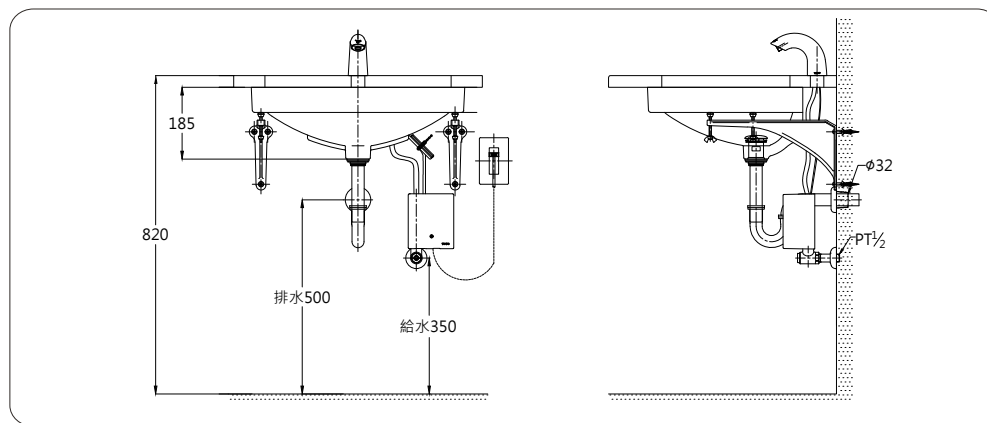

7-1

施工步驟

4 暫時固定吐水口本體

10 固定吐水口本體

7 插上感應器連接線

1 進水管內的清掃

3 安裝止水栓

8 插上電源插頭

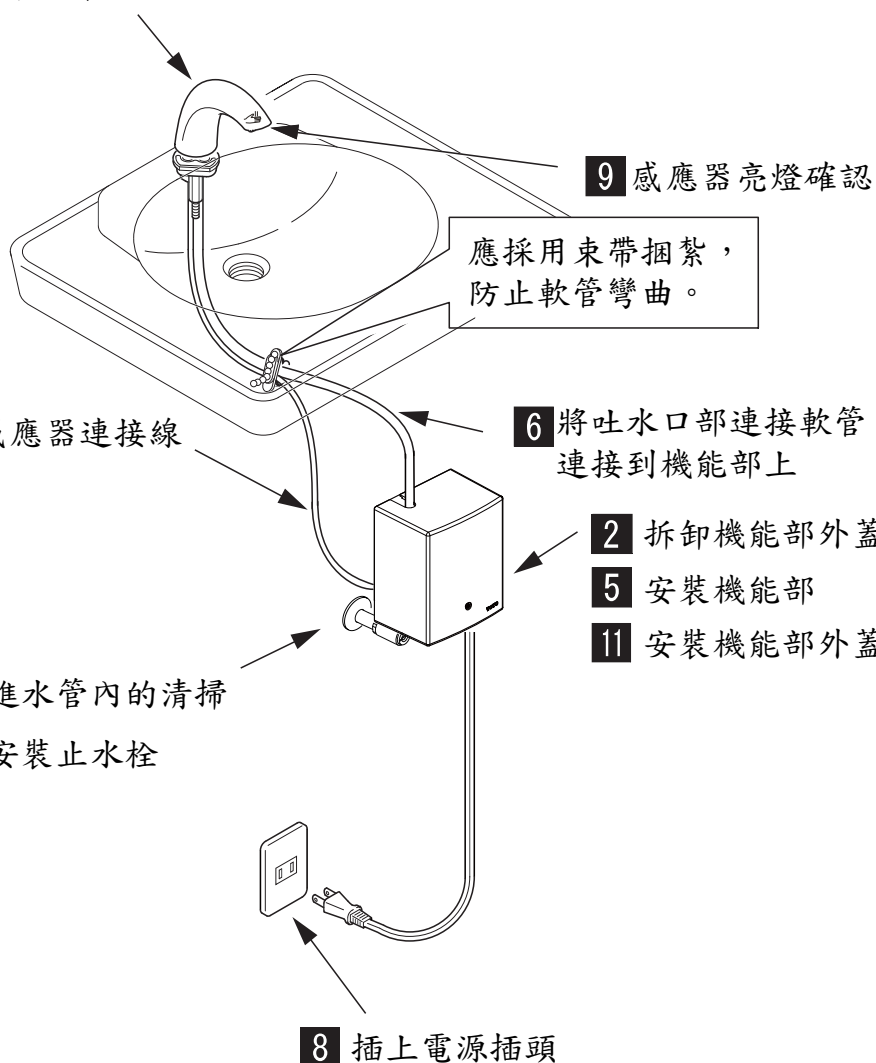

7-2

注意

在與烘手器（溫風乾燥器）等一起安裝時，勿讓烘手器的感應器光束進入陶器，請將兩者彼此分離、安裝。

重要

1 進水管內的清掃

安裝前，務必要徹底將進水管內的垃圾、砂子等沖洗乾淨。

2 拆卸機能部外蓋

- ① 將機能部外蓋上的螺絲卸下後，取下機能部外蓋。
- ② 取下固定扣環夾片後，再將進水過濾器卸下。

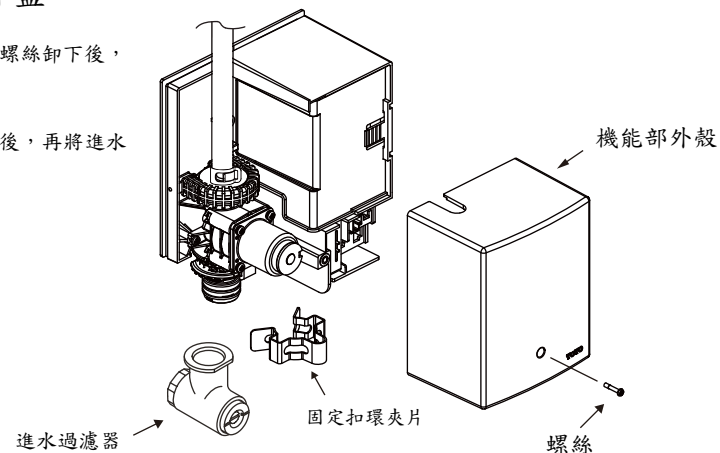

3 安裝進水管

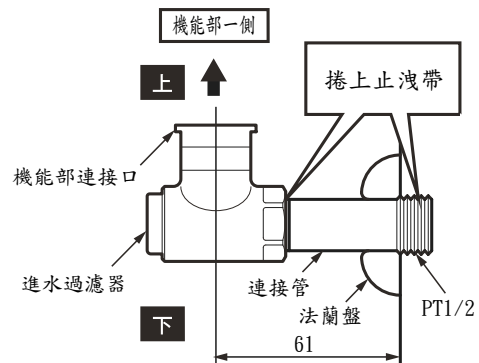

注意

請務必固定，使機能部連接口朝上。若無朝上可能導致水滲入內部，發生故障。

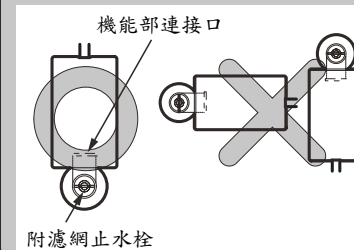

4 吐水口本體的暫時固定

- ① 將吐水口本體插入陶瓷安裝孔
- ② 將吐水口朝向排水口方向，用六角螺帽暫時將固定片固定。

注意

請注意吐水口連接管與導線的相互咬合。

吐水口本體位置

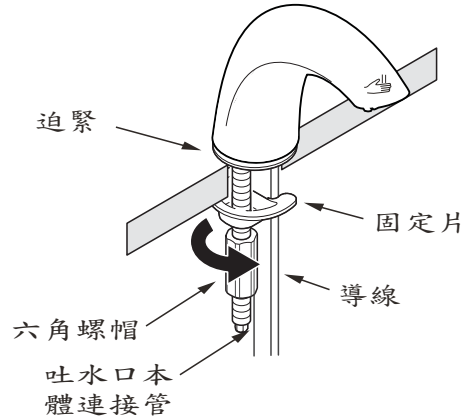
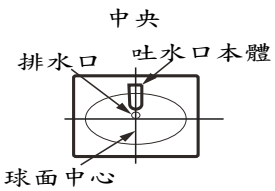

5 機能部的安裝

- ① 將機能部插入固定板，並鎖緊固定螺母。
- ② 用進水軟管連接機能部和止水栓。

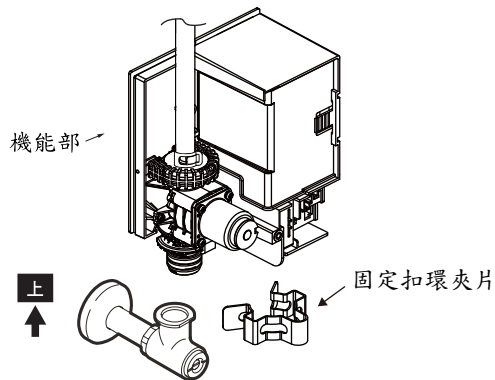

注意



務必執行

快速固定夾必須安裝，否則可能導致漏水。

● 請確實插入，避免間隙的產生。

● 快速固定夾的溝槽部分都安裝有圓環。

● 快速固定夾安裝完後，通過目視或用鏡子的確認，是否正確安裝。



6 吐水口本體連接管的連接

- ① 將吐水口本體連接管切成合適的長度，使之能安裝在機能部的管接頭上。

注意

- 請使用切割刀等，使斷面垂直。
- 吐水口本體連接管如過長，可能因管子彎曲而導致出水不良。

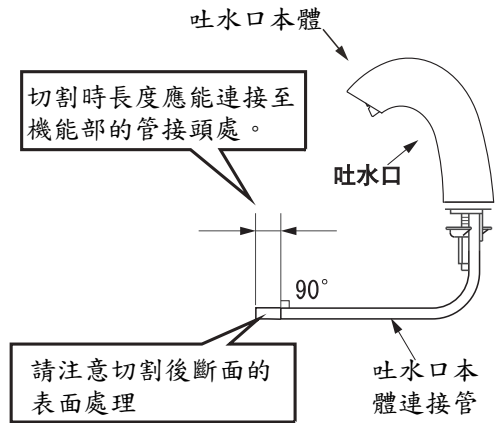

- ② 將吐水口本體連接管插入管接頭。
- ③ 用固定夾固定管子。

注意

- 請確認吐水口本體連接管是否被確實地插入
- 請注意不要使吐水口本體連接管彎曲
- 請將固定夾裝至規定位置

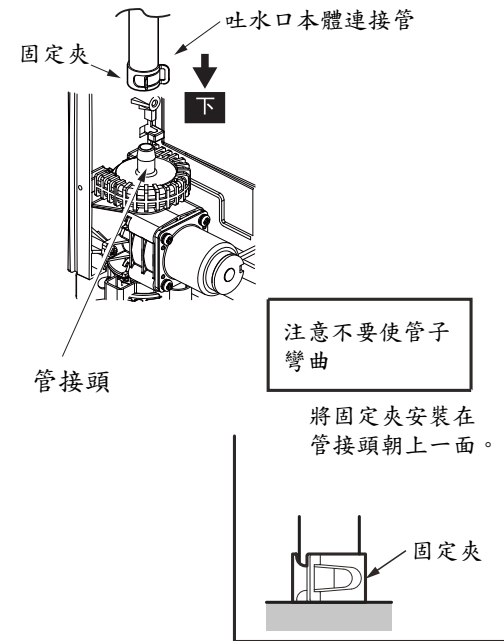

7 連接器的連接

① 插入感應器連接器(白)，直到聽到“喀擦”的聲音。

② 插入後，按圖示將感應器電線卡入本體的凹槽內。

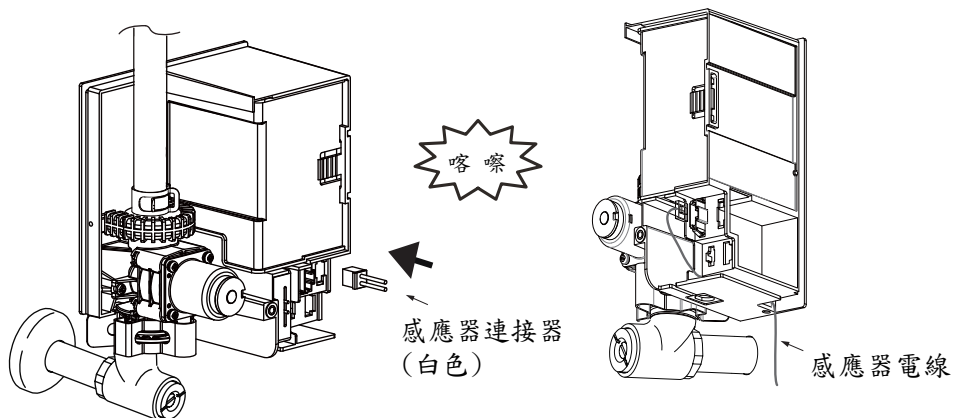

9 感應器內燈的確認

在沒有用手蓋住感應器、陶器內未放置物品的狀態下，請確認吐水口的感應器內燈不再閃爍。

※如果仍在閃爍，請稍稍調整吐水口方向直至感應器內燈不再閃爍。

※接通電池約10分鐘後，燈的閃爍會自動消失。在閃爍自動消失前如未完成吐水口的調節，請再次拔下感應器連接器，重新插入。

注意

- 在進行感應器內燈的確認時，請務必將感應器朝向陶器球面中心。
- 根據陶器種類不同，有時感應器內燈的閃爍不會消失，此時請在這種狀態下照舊設定。(燈的閃爍在約10分鐘後消失)

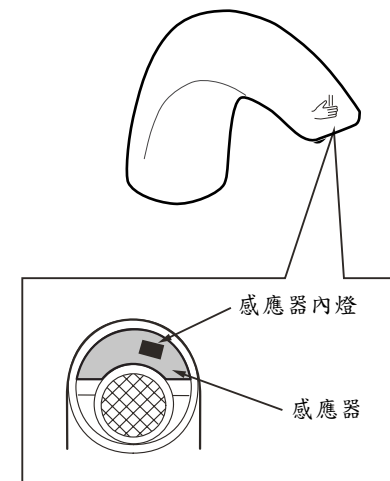

8 電源插頭的插入(AC100~240V型時)

將電源插頭插入插座

注意

〈AC100~240V型時〉

接通電源後，便立即自動設定感知距離，所以請勿用手蓋住感應器，或在陶器內放置物品。
(約20秒內完成這一動作)

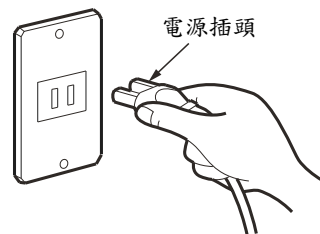

10 吐水口本體的固定

栓上六角螺帽，將吐水口本體固定在陶器上。

※為了栓上六角螺帽，要準備好專用工具，但也可以使用下列工具進行安裝。

- 套筒扳手 (對邊13mm)
- T型扳手 (對邊13mm)
- 自動螺帽扳手 (對邊13mm)

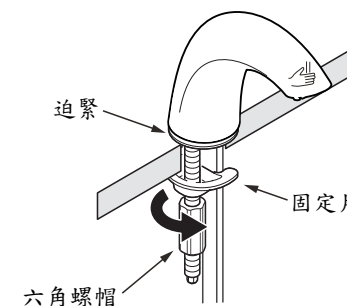

7-5

11 機能部罩蓋的安裝

在確認連接器是否被確實連接，或固定夾是否被確實插入並固定後，合上機能部罩蓋並用螺絲固定。

注意

- 請牢牢鎖緊機能部罩蓋。
- 請確認機能部的安裝方向。
- 在關上機能部分罩蓋時，請注意是否卡住了導線。

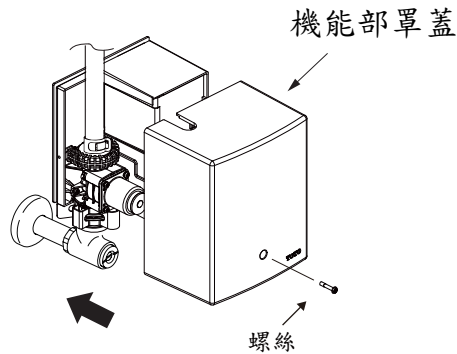

8-1

試運轉及調節

1. 試運轉

在安裝完成後，請按照如下方法進行試運轉。

① 漏水的確認

請打開進水閥，確認連接管或吐水口本體連接管的連接部分是否有漏水。

② 開·關水

使用感應器時

- 手接近吐水口感應後，即開始出水。
- 手離開約1—2秒後，停止出水。
- 連續約1分鐘感知到手後，自動停止出水。
(感應器感知方式為智能式，所以手保持不動約15秒後，停止出水)
- 在距感應器前面約4cm的位置處感知到諸如關閉工具等反射較強的物品後，可以噴出最多1分鐘的水。

※洗臉池中如有積水，可能會因水的影響而出現感知。

※如果不能正常工作時，請從 **7-4** 施工步驟”的“**7** 連接器的連接”起再次進行確認。

2. 濾網的清掃

安裝後請務必清掃濾網。

濾網如被堵塞，會導致流量減小，機能無法充分發揮。

另外，請向顧客說明，希望他們能經常清掃。

※在清掃濾網時，請使用一字螺絲起子關閉止水栓。

關閉止水栓後，再取下濾網蓋子。

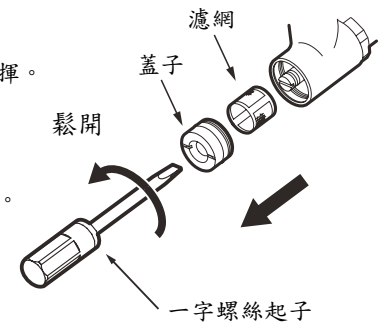

3. 流量的調節

在機能部內部，內置了定流量閥，所以基本上不需要調節流量。

請將**止水栓完全打開**

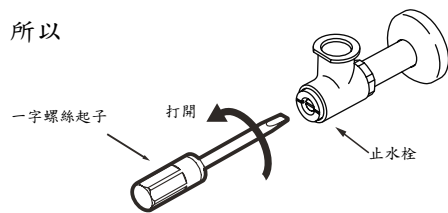

但在壓力過低時，有時會出現流量不足，所以請按照下列要領取下定流量閥，調節流量。

1. 使用一字螺絲起子關閉止水栓。

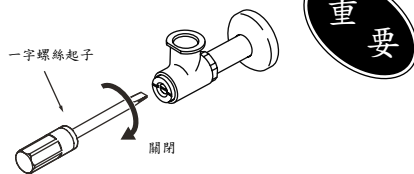

重要

2. 卸下螺絲(1處)，取下機能部外殼。

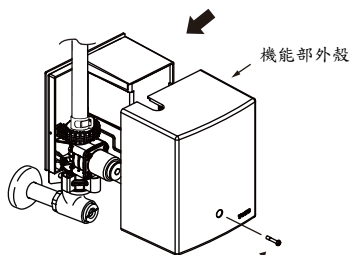

3. 拆下固定扣環夾片。

4. 向上拔出機能部本體。

5. 拆下過濾網後將定流量閥取出。

6. 將過濾網裝回原處。

7. 機能部本體裝回止水栓連接口。

8. 裝上固定扣環夾片。

9. 開啟止水栓，並將流量調整至2L/min以下，以免發生吐水口噴濺情形。

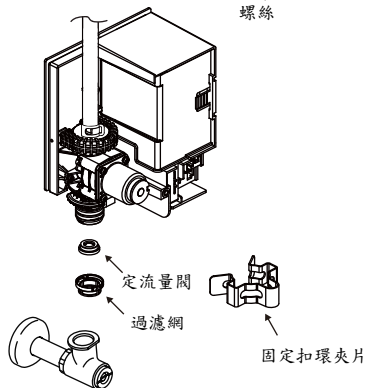

注意

請注意不要忘記安裝固定扣環夾片。

完成圖 (例)

安裝結束後，請確認下列項目。

7 吐水口本體

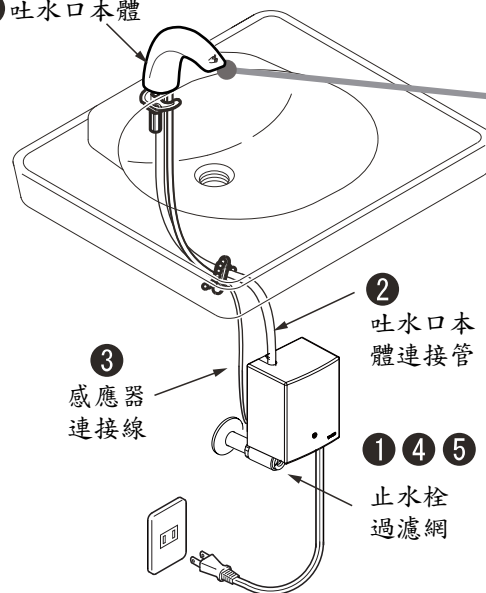

吐水口 6

墊片

整流網

吐水口蓋子

2 吐水口本體連接管

3 感應器連接線

1 4 5 止水栓過濾網

流量的確認

流量較小時，請確認下列項目

4 止水栓是否已打開？

➔ 8-2 一請參照

3. 流量的調節

5 濾網是否被垃圾堵塞？

➔ 8-1 一請參照

2. 濾網的清掃

6 吐水口是否被垃圾堵塞？

➔ 清掃吐水口

鬆動の確認

請確認是否無鬆動？

7 吐水口本體是否無鬆動？

➔ 7-4 一請參照

10 “吐水口本體的固定”

漏水的確認

請確認是否有漏水。

1 止水栓部分是否無漏水？

➔ 7-2 一請參照 3 “止水栓的安裝”

2 吐水口本體連接管是否被牢牢連接？

➔ 7-3 一請參照 6 “吐水口本體連接管的連接”

連接器的確認

請確認連接器是否被牢牢插入。

3 連接器是否被牢牢地插入？

➔ 7-4 一請參照 7 “連接器的連接”