

規 格		
用途	公共空間 / 一般住宅用	
類型	交流電	
電源電壓	AC100~240V	
消耗電力	待機時	0.4W (最大3W)
	動作時	0.6W (最大5W)
給水壓力	最低必要水壓	0.05MPa(流動壓)
	最高水壓	0.75MPa(靜水壓)
使用水質	自來水或可飲用的井水	
使用環境溫度	1~40°C ※會發生結凍的地區無法使用	
感知距離	依裝設好的陶器自動設定感應距離	
出水流量	定流量閥控制在 3公升/分鐘 以下	
供水連接	單水栓 PT 1/2	
特記事項	(1)使用變壓器或紅外線的機器・有可能導致錯誤動作 (2)自動龍頭為室內使用・請勿安裝於室外	

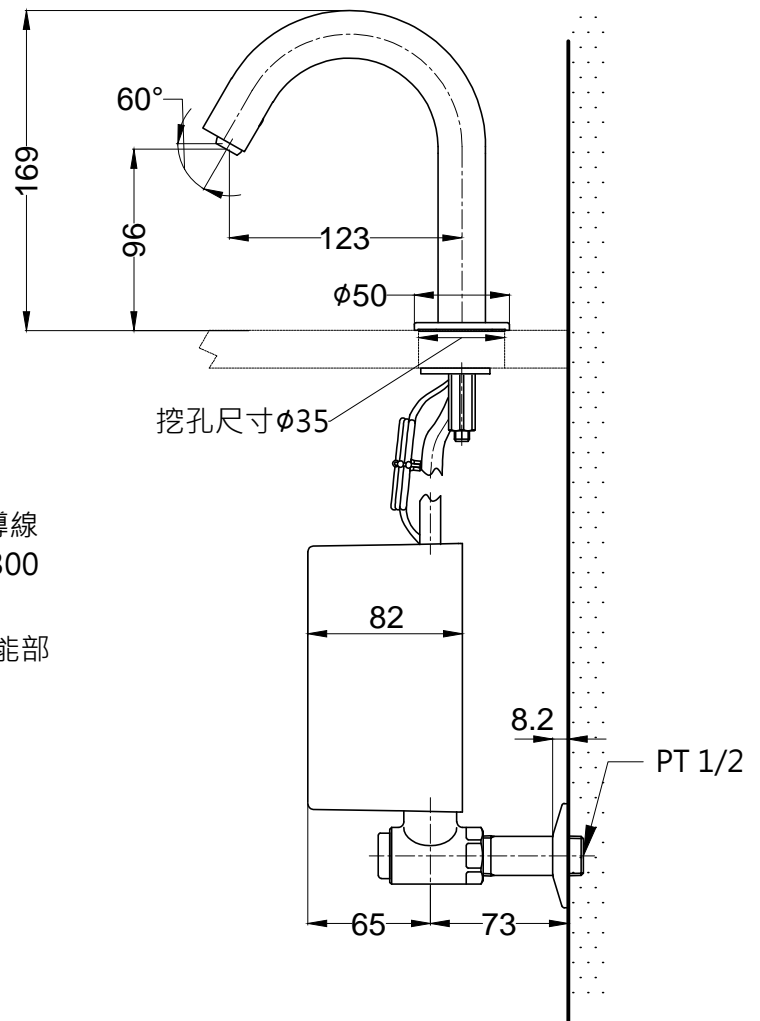
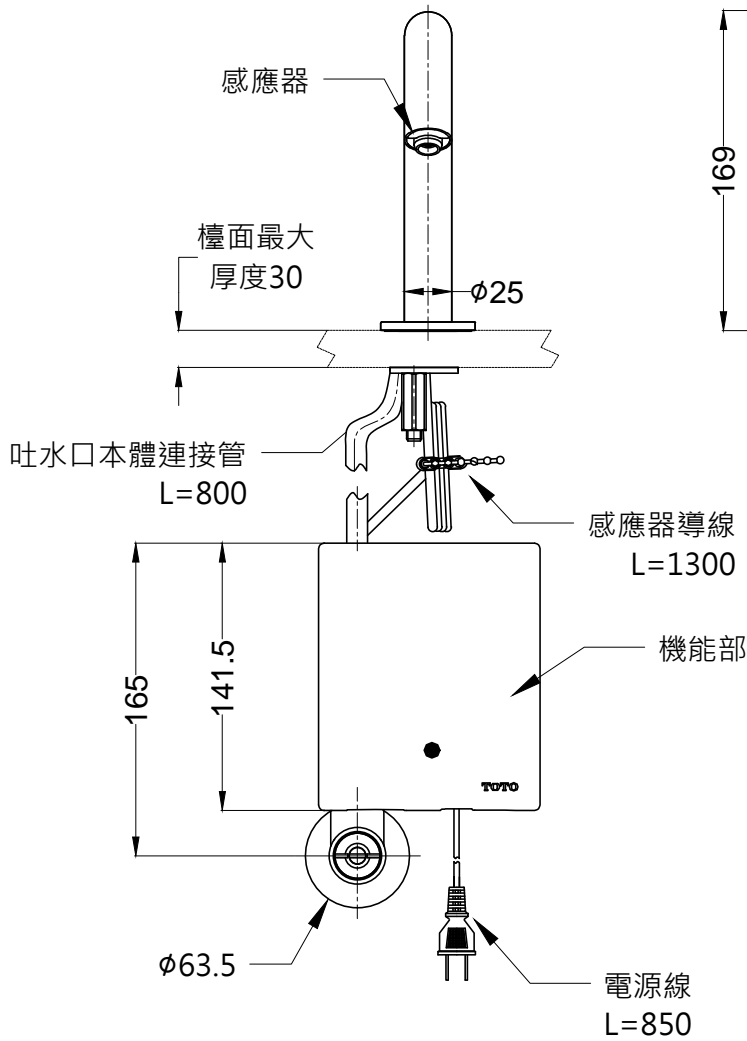

TOTO

單位
mm

比例
1:4

名稱

臉盆用感應龍頭

製圖

蔡宛知

檢圖

李柏穎

審核

生野

日期

2015.11.06

品番

備註

版別

05

修改日期

2019.11.04

圖紙

A4

TWEL02N(A)